

SERVIZIO BIENNALE DI ISPEZIONI TELEVISIVE DELLE RETI
FOGNARIE DELLA VIVA SERVIZI SPACAPITOLATO SPECIALE DESCRITTIVO E
PRESTAZIONALE

Elaborato

C.S.A

ALLEGATO

1. COMPUTO METRICO
2. ELENCO PREZZI

VERS. 1.0 19/01/2022

Rev. 1.1 del 09/02/2022

VIVA Servizi S.p.A.Sede legale: Via del Commercio, 29 – 60127
Ancona

Presidenza, Direzione ed Uffici:

Via del Commercio, 29 – 60127 Ancona

Tel.0712893.1 (Centralino)

Fax 0712893.270

Web: www.vivaservizi.itMail: info@vivaservizi.it

P. IVA e C.F. 02191980420

C.C.I.A.A. An n. 02191980420

Capitale Sociale: € 55.676.573,00

VIVA SERVIZI S.p.A

IL PROGETTISTA

RESPONSABILE U.O. GESTIONE

RETI FOGNARIE

(Geom. Francesco Crivellini)

VIVA SERVIZI S.p.A

DIRETTORE TECNICO

(Ing. Andrea De Angelis)

Sommario

| | | |
|------------------|--|-----------|
| Art. 1 | Oggetto dell'appalto | 3 |
| Art. 2 | Validità territoriale dell'appalto | 3 |
| Art. 3 | Suddivisione dell'appalto in lotti | 3 |
| Art. 4 | Specifiche tecniche e modalità di esecuzione del servizio | 4 |
| Art. 5 - | Ammontare dell'appalto | 10 |
| Art. 6 - | Requisiti di partecipazione | 14 |
| | REQUISITI GENERALI - REQUISITI DI CAPACITA' TECNICA E PROFESSIONALE | 14 |
| | REQUISITI DI ESECUZIONE | 14 |
| Art. 7 - | Durata del contratto | 16 |
| Art. 8 - | Opzioni e rinnovo | 16 |
| Art. 9 - | Sopralluogo | 17 |
| Art. 10 - | Subappalto | 17 |
| Art. 11 - | Pagamento dei subappaltatori | 19 |
| Art. 12 - | Responsabilità in materia di subappalto e subcontratto | 20 |
| Art. 13 - | Aspetti relativi alla sicurezza nell'esecuzione del contratto | 20 |
| Art. 14 - | Esame delle offerte e aggiudicazione del servizio | 21 |
| Art. 15 - | Revisione del prezzo | 23 |
| Art. 16 - | Verifica di anomalia dell'offerta | 23 |
| Art. 17 - | Oneri a carico dell'appaltatore | 24 |
| Art. 18 - | Obblighi e responsabilità della Ditta aggiudicataria. | 25 |
| Art. 19 | Rapporti con la Committenza | 27 |
| Art. 20 - | Controllo qualità e accettazione del servizio | 27 |
| Art. 21 - | Norme tecniche | 27 |
| Art. 22 - | Avvio dell'esecuzione e condotta del contratto | 27 |
| Art. 23 - | Pagamenti e tracciabilità | 28 |
| Art. 24 - | Riferimento a leggi e regolamenti e conoscenza delle condizioni di contratto | 29 |
| Art. 25 - | Fallimento o morte dell'Aggiudicatario o variazione della ragione sociale | 30 |
| Art. 26 - | Risoluzione del contratto | 30 |
| Art. 27 - | Diritti di autore | 31 |
| Art. 28 - | Penali | 31 |
| Art. 29 - | Conoscenza delle condizioni di affidamento e accettazione del C.S.A | 32 |
| Art. 30 - | Divieto di cessione del contratto – cessioni di credito | 32 |
| Art. 31 - | Interpretazioni del contratto e documenti facente parte del contratto | 32 |
| Art. 32 - | Esonero responsabilità della VIVA Servizi SpA e rispetto delle normative | 33 |
| Art. 33 - | Garanzia provvisoria | 34 |
| Art. 34 - | Garanzia definitiva | 35 |
| Art. 35 - | Assicurazione a carico dell'esecutore del Contratto | 36 |
| Art. 36 - | Disposizioni | 37 |
| Art. 37 - | Definizione delle controversie | 37 |
| Art. 38 - | Disposizioni con riferimento al Servizio Idrico Integrato | 37 |
| Art. 39 - | Codice Etico | 37 |
| Art. 40 - | Protezione dei dati personali, obbligo di riservatezza e divieto di divulgazione | 37 |
| Art. 41 - | Allegati | 38 |

ART. 1 OGGETTO DELL'APPALTO

1. Le reti fognarie gestite da VIVA Servizi S.p.A. necessitano di manutenzioni ordinarie e straordinarie e conseguentemente risultano necessitare anche lo svolgimento di ispezioni televisive da effettuarsi all'interno delle fognature. In particolare, il servizio di videoispezione è finalizzato a:

- - rendere disponibile una definizione particolareggiata dello stato di fatto della rete fognaria;
- - individuare eventuali anomalie quali rotture, intasamenti, contropendenze ecc.

2. Il servizio consente quindi di avere un quadro completo della situazione delle reti fognarie necessario soprattutto per programmare gli interventi di recupero funzionale delle stesse.

3. Il servizio comprende, a titolo puramente indicativo e non esaustivo:

- l'ispezione televisiva all'interno delle condotte in automatico o in manuale con telecamere stagne a colori montate su carrelli a movimento autonomo e autosterzanti o su slitte galleggianti, ecc. in relazione alle diverse condizioni di lavoro;
- i rilievi ed il posizionamento degli stessi su mappe fornite da VIVA Servizi S.p.A.;
- la digitalizzazione della prestazione su formato DVD o USB.

4. Il concorrente dovrà svolgere tutte le attività/servizi/forniture anche se non espressamente indicate, atte a raggiungere gli obiettivi di cui al presente **CAPITOLATO SPECIALE DESCRITTIVO E PRESTAZIONALE - Computo Metrico -Elenco Prezzi (denominato per brevità C.S.A)** e allegati , svolgendo altresì ogni incombenza amministrativa e di verifica necessaria all'espletamento dell'appalto e nel pieno rispetto di tutte le normative vigenti in materia.

ART. 2 VALIDITÀ TERRITORIALE DELL'APPALTO

1. Il servizio in oggetto dovrà essere eseguito su tutte le reti e collettori fognari gestiti da VIVA Servizi S.p.A.– nel territorio dell'Ambito Territoriale Ottimale n. 2 – Marche Centro-Ancona (**codice NUTS ITI32, ITI33**) che viene suddiviso nei seguenti 4 nuclei operativi (N.O.):

- a) **N.O. ANCONA** comuni di Ancona, Camerano, Camerata Picena, Chiaravalle, Falconara Marittima, Monte San Vito, Montemarciano, Offagna;
- b) **N.O. SENIGALLIA** comuni di Arcevia, Barbara, Trecastelli, Castelleone di Suasa, Corinaldo, Ostra, Ostra Vetere, Senigallia, Serra de' Conti;
- c) **N.O. JESI** comuni di Agugliano, Belvedere Ostrense, Castelbellino, Castelplanio, Cupramontana, Jesi, Maiolati Spontini, Mergo, Monsano, Montecarotto, Monte Roberto, Morro d'Alba, Poggio San Marcello, Polverigi, Rosora, San Marcello, San Paolo di Jesi, Santa Maria Nuova, Serra San Quirico, Staffolo;
- d) **N.O. FABRIANO** comuni di Cerreto d'Es, Esanatoglia, Fabriano, Genga, Matelica e Sassoferrato.

2. VIVA Servizi potrà richiedere in sede di esecuzione del contratto il servizio presso ulteriori impianti o reti fognarie presi in gestione o di nuova realizzazione e che saranno assegnati ai Nuclei Operativi Territoriali sopra indicati. In tal caso il servizio dovrà essere eseguito alle stesse condizioni tecnico/economiche di seguito indicate e non sarà applicata alcuna maggiorazione ai prezzi di elenco, purché tali impianti ricadano nell'ambito del territorio dell'AATO n° 2 o della Provincia di Ancona e Provincia di Macerata.

ART. 3 SUDDIVISIONE DELL'APPALTO IN LOTTI

1. Ai sensi dell'art. 51 del D. Lgs. 50/2016 e s.m.i. al fine di favorire la partecipazione alle piccole e medie imprese l'appalto viene suddiviso in due lotti su base territoriale presso la quale svolgere il servizio come da seguente prospetto :

- LOTTO 1 - SERVIZIO BIENNALE DI ISPEZIONI TELEVISIVE DELLE FOGNATURE :N.O. ANCONA E N.O. SENIGALLIA

Da svolgersi presso comuni di Ancona, Camerano, Camerata Picena, Chiaravalle, Falconara Marittima, Monte San Vito, Montemarciano, Offagna; Arcevia, Barbara, Trecastelli, Castelleone di Suasa, Corinaldo, Ostra, Ostra Vetere, Senigallia, Serra de' Conti

- LOTTO 2 - SERVIZIO BIENNALE DI ISPEZIONI TELEVISIVE DELLE FOGNATURE :N.O. JESI E N.O. FABRIANO

Da svolgersi presso I comuni di Agugliano, Belvedere Ostrense, Castelbellino, Castelplanio, Cupramontana, Jesi, Maiolati Spontini, Mergo, Monsano, Montecarotto, Monte Roberto, Morro d'Alba, Poggio San Marcello, Polverigi, Rosora, San Marcello, San Paolo di Jesi, Santa Maria Nuova, Serra San Quirico, Staffolo, Cerreto d'Esi, Esanatoglia, Fabriano, Genga, Matelica e Sassoferrato

2. Ai sensi dell'art. 51, comma 2, del D. Lgs. 50/2016 e s.m.i., concorrenti potranno presentare offerta per uno, più o tutti i Lotti in gara

3. Ai sensi dell'art. 51, comma 3, del D. Lgs. 50/2016 e s.m.i. stante la necessità da parte di Viva Servizi di disporre di Operatori Economici diversi per l'espletamento dei servizi riferiti ai singoli lotti , **il concorrente che risulterà aggiudicatario di un lotto verrà escluso dalla procedura di affidamento del restante lotto** secondo i criteri indicati nel disciplinare di gara.

4. I seguenti articoli e relativi commi e le prescrizioni/ indicazioni/ regole/ penali/ oneri/ obblighi/ condizioni/ patti e condizioni in essi riportati, se non diversamente e specificatamente indicato, sono vincolanti e da applicarsi per ciascun lotto.

ART. 4 SPECIFICHE TECNICHE E MODALITÀ DI ESECUZIONE DEL SERVIZIO

1. L'appalto dovrà essere espletato con le modalità ed alle condizioni specificate nel presente C.S.A.

2. Le richieste di servizio/intervento saranno variabili sia in termini di quantità che di frequenza per tutta la durata del contratto e saranno effettuate a mezzo mail, pec o in caso di necessità anche telefonica, da parte dei Referenti Tecnici di Viva servizi s.p.a direttamente al Responsabile della Esecuzione del Contratto (R.E.C.) individuato all' del presente C.S.A.

3. Sul luogo in cui verranno eseguiti i servizi, l'Aggiudicatario dovrà tenere il Responsabile dell'Esecuzione del Contratto (R.E.C.) o il suo sostituto di cui all'Art. 19 Rapporti con la Committenza, che abbia specifica competenza del servizio richiesto e che sia munito dei necessari poteri, al quale verranno comunicati, con piena validità e a tutti gli effetti, gli ordini verbali o scritti di VIVA Servizi S.p.A..

4. Il personale tecnico dell'Aggiudicatario deve rendersi facilmente reperibile affinché VIVA Servizi S.p.A. possa in ogni momento trasmettere gli ordini relativi ai servizi da eseguire od a variazioni degli stessi che si rendessero necessari.

5. **Il servizio di volta in volta verrà richiesto da VIVA Servizi S.p.A. e potrà essere del tipo "programmato" o "urgente" fermo restando che le prestazioni potranno essere richieste in qualsiasi orario di lavoro ed anche in orario notturno ad insindacabile decisione di VIVA Servizi S.p.A.;**

- **Intervento programmato:**

- a. l'intervento avviene entro l'orario compreso fra le 06.00 e le 20.00 dal lunedì al sabato incluso; la richiesta di intervento è stata comunicata almeno con 6 (sei) ore di anticipo.

- b. Per gli interventi programmati e comunicati entro i termini di cui sopra, il servizio dovrà iniziare inderogabilmente entro la data e l'orario indicati da VIVA Servizi S.p.A..

- **Intervento Urgente:**

- a. l'intervento avviene entro l'orario compreso fra le 06.00 e le 20.00 dal lunedì al sabato incluso; a richiesta di intervento è stata comunicata almeno con 2 (due) ore di anticipo e dovranno essere eseguiti secondo le esigenze di VIVA Servizi S.p.A..
 - b. Per gli interventi urgenti e per gli interventi ordinari da eseguire nei giorni feriali dalle 20 alle 6 e nei giorni festivi, gli importi di cui all'Elenco prezzi verranno maggiorati del 30%.
6. I servizi dovranno essere eseguiti secondo le migliori regole dell'arte ed in conformità alle prescrizioni contenute nel presente C.S.A ed emanate da VIVA Servizi S.p.A., che potrà ordinare, fissando un congruo termine il rifacimento di quanto non eseguito nei modi citati, restando salvo il diritto di VIVA Servizi S.p.A. al risarcimento degli eventuali danni.
7. In particolare, le ispezioni televisive dovranno normalmente procedere secondo il verso di scorrimento dei liquami partendo dai rami periferici verso i rami principali, con compilazione degli elaborati di cui al punto **ELABORATI ISPEZIONI TELEVISIVE** – specifica della prestazione previsti per tale intervento. L'Aggiudicatario avrà facoltà di sviluppare l'indagine nelle varie tratte fognarie indicate da VIVA Servizi S.p.A. secondo le priorità che crederà più convenienti; tali scelte, dovranno comunque essere approvate da VIVA Servizi S.p.A..
8. L'Aggiudicatario non potrà rifiutarsi di eseguire le disposizioni e gli ordini di VIVA Servizi S.p.A..
9. Nel caso in cui l'Aggiudicatario ritenga che le disposizioni impartite da VIVA Servizi S.p.A. siano difformi dai patti contrattuali, o che le modalità esecutive comportino oneri più gravosi di quelli previsti dal contratto, tali da comportare la redazione di una variante, dovrà formulare, con comunicazione scritta, le proprie eccezioni prima di dar corso all'esecuzione dei servizi cui le eccezioni si riferiscono.
10. L'Aggiudicatario inoltre è tenuto a prendere diretti accordi con il personale di VIVA Servizi S.p.A. e con le eventuali imprese incaricate di eseguire particolari lavori/servizi, al fine di limitare le interferenze e rendere compatibili le rispettive attività.
11. La verifica delle prestazioni del servizio, che dovranno essere eseguite a perfetta regola d'arte, sarà eseguita sempre in contraddittorio tra l'Aggiudicatario e VIVA Servizi S.p.A..
12. Le prestazioni saranno determinate per metro lineare di condotta ispezionata.
13. Normalmente il servizio dovrà essere effettuato in sovrapposizione all'orario di lavoro osservato da VIVA Servizi S.p.A. per cui la prestazione sarà pagata sulla base di questo orario.
14. Per eventuali trasferimenti, richiesti da VIVA Servizi S.p.A. all'interno di detto orario, non verrà corrisposto all' Aggiudicatario nessuna indennità.
15. Per eventuale "fermo macchina" non imputabile all' Aggiudicatario verrà corrisposta un'indennità comprensiva degli oneri per l'attrezzatura e per gli operatori. Durate di "fermo macchina" inferiori o uguali a 1/2 ora non verranno compensate in quanto comprese nel prezzo per l'ispezione.
16. Eventuali sospensioni del lavoro/servizio, non espressamente richieste da VIVA Servizi S.p.A., e le successive attività di ripresa non daranno diritto all' Aggiudicatario di pretendere alcun tipo di compenso o indennizzo.
17. Nessun compenso verrà corrisposto nel caso in cui l'intervento dovesse essere sospeso per decisioni preventivamente comunicate di VIVA Servizi S.p.A.
18. **Considerato che VIVA Servizi S.p.A. svolge un servizio di pubblica utilità, il servizio dovrà essere garantito durante tutto l'anno senza alcuna chiusura per ferie.**
19. **Tutte le prestazioni oggetto del presente appalto sono considerate ad ogni effetto servizi pubblici e per nessuna ragione potranno essere sospese o abbandonate, anche solo parzialmente.**
20. Qualunque causa di ritardo nello svolgimento del servizio dovrà essere tempestivamente comunicato alla Viva Servizi S.p.A.: tale comunicazione, anche se scritta, non interrompe comunque i termini, né ha da valere come giustificazione del ritardo. I fatti di forza maggiore che, prevedibilmente, possono produrre ritardi nell'esecuzione del servizio devono essere tempestivamente comunicati alla Viva servizi S.p.A.

21. VIVA Servizi S.p.A. si riserva la facoltà di risolvere anticipatamente il contratto qualora eventuali provvedimenti autorizzativi che dovessero riguardare VIVA Servizi S.p.A. o l'Impresa impedissero la prosecuzione del rapporto contrattuale. In tal caso verrà liquidato il corrispettivo relativo alle prestazioni effettivamente e regolarmente rese fino alla data di risoluzione del contratto.

22. Nel caso in cui l'aggiudicatario, per cause di forza maggiore o comunque non dipendenti dalla propria volontà, non risultasse più in grado di effettuare il contratto in oggetto, il presente contratto dovrà intendersi espressamente risolto ai sensi dell'art. 1456 del Codice Civile, senza necessità di ulteriori specifici adempimenti. Anche in tal caso VIVA Servizi S.p.A. provvederà unicamente al pagamento delle prestazioni effettivamente e regolarmente eseguite dall'Aggiudicatario.

23. Il servizio da svolgere costa delle seguenti principali prestazioni

ISPEZIONE TELEVISIVA: specifica della prestazione

L'ispezione televisiva all'interno delle condotte in genere verrà effettuata in automatico con telecamere stagne a colori montate su carrelli a movimento autonomo e autosterzanti o su slitte galleggianti, ecc. in riferimento alle diverse condizioni di lavoro.

VIVA Servizi S.p.A. potrà richiedere l'esecuzione dell'ispezione televisiva anche manualmente con personale all'interno delle condotte, opportunamente equipaggiato con sistemi di protezione e sicurezza, con la presenza all'esterno di una squadra di soccorso e pronto intervento.

In questo caso l'Esecutore del Contratto, una settimana prima dell'ispezione, dovrà eseguire la derattizzazione della condotta consistente nella distribuzione di esche lungo il percorso interessato.

Le dimensioni dei manufatti da video ispezionare in automatico devono essere equivalenti ad un diametro minimo di 100 mm. L'Esecutore del contratto dovrà quindi disporre di una telecamera a spinta per svolgere eventuali ispezioni.

In genere si procederà a video ispezioni con operatori quando si manifestino le seguenti circostanze:

- *adeguate dimensioni del manufatto da ispezionare (min 60 cm x 100 cm);*
- *elevato grado di sedimentazione o ostruzione del condotto fognario, sconnessione del fondo ecc. che non consentono l'avanzamento del carrello robotizzato;*
- *le portate affluenti da monte non superino il 30% del grado di riempimento della fogna;*
- *le condizioni meteorologiche, il livello del refluo in condotta e le condizioni di quest'ultima non mettono a rischio la sicurezza dell'operatore.*

Le operazioni relative al controllo delle telecamere, quali avanzamento, retrocessione, illuminazione, messa a fuoco, rotazione universale dell'obiettivo per una ripresa circonferenziale dei danni o dei difetti delle condotte, ecc. verranno eseguiti da un operatore all'interno di una unità mobile attrezzata con impianto di monitoraggio, videoregistrazione digitale, fotografia e impianto computerizzato per la stesura del tracciato in scala.

Inoltre l'operatore dovrà avere la possibilità di:

- *digitalizzare commenti visivi quali località, caratteristiche della tubazione, lunghezze progressive, anomalie riscontrate, data, ecc.;*
- *rilevamento a non meno di 200 m;*
- *registrazione su DVD-R e pennetta USB.*

Il sistema di videoispezione dovrà inoltre essere in grado di misurare la larghezza delle crepe, l'ovalizzazione delle condotte e il profilo di inclinazione del tratto videoispezionato.

Il risultato della videoispezione dovrà riportare fra le altre notizie, l'anagrafica del tratto ispezionato, dati sezione, materiale, note, foto e videoclip ivi compresa la documentazione compilata consegnata da VIVA Servizi S.p.A. (foglio rilievo pozzetti e planimetria dell'area con tracciata la rete fognaria e diramazioni in cui

risulti evidenziata la rete fognaria ispezionata, completa di quote planimetriche dei pozzetti tramite rilievo di almeno due distanze da punti fissi e facilmente identificabili quali spigoli dei fabbricati ecc.).

L'ispezione dovrà documentare idoneamente lo stato di pulizia, la presenza degli allacciamenti sottesi nel tratto, la presenza di camere con chiusino occultato, nonché tutte le anomalie riscontrabili quali: rotture, perdite dai giunti, anelli di giunzione staccati, salti di fondo, avvallamenti, ecc..

Qualora la registrazione non risulti rispondente alle prescrizioni di cui sopra, VIVA Servizi S.p.A. ordinerà il rifacimento dell'ispezione, fermo restando che rimangono a carico dell'Esecutore del Contratto tutti gli oneri e le spese relativi.

Per quanto riguarda la documentazione da restituire a VIVA Servizi S.p.A., si rimanda a quanto indicato al successivo ELABORATI ISPEZIONI TELEVISIVE – specifica della prestazione del presente C.S:A.

In particolare il servizio di ispezione procederà nel seguente modo:

- a) ispezione televisiva con i mezzi sopra descritti;
- b) registrazione su DVD -R e pennetta USB di tutta la fase ispettiva;
- c) misura della larghezza delle crepe, dell'ovalizzazione delle condotte e profilo di inclinazione del tratto videoispezionato;
- d) fotografie di ogni inconveniente riscontrato e di eventuali manufatti richiesti dalla D.L.;
- e) verifica del tracciato mediante l'impiego di strumentazione elettromagnetica al fine di verificare l'esatta ubicazione della rete di canalizzazione da riportare sulla planimetria fornita da VIVA Servizi S.p.A.. La verifica deve essere condotta in ogni punto di allaccio, deviazione significativa della condotta (oltre i 45°), innesto e intersezioni di altre condotte ed in ogni punto in cui corrispondono eventuali anomalie della condotta (otturazione, crepa, sfilamento giunti, lesioni varie, accumulo puntuale di sedimento, presenza di corpi estranei ostacolanti il deflusso ecc);
- f) verifica e registrazione della quota della fognatura mediante l'impiego di strumentazione elettromagnetica su tutti i punti di cui al punto e);
- g) segnalazione (se richiesta di VIVA Servizi S.p.A.) da riportare lungo il tracciato fognario con vernici specifici per le segnalazioni su strada riportanti appositi segni convenzionali che saranno comunicati da VIVA Servizi S.p.A. (le vernici sono a carico dell'Esecutore del Contratto);
- h) compilazione per ogni pozzetto della relativa monografia che sarà consegnata da VIVA Servizi S.p.A. (allegato "Monografia tipo");
- i) elaborazione grafica su planimetria fornita da VIVA Servizi S.p.A. del tracciato ispezionato durante la giornata lavorativa e modifica delle reti fognarie già presenti nella planimetria stessa;
- j) rilievo e registrazione su planimetria di cui al punto precedente delle coordinate planimetriche dei punti più significativi (camerette e pozzetti, punto di inizio videoispezione, punto di interruzione della videoispezione se presente, punto in cui si verificano cambi di materiale e/o diametro tra le due condotte, punto in cui la condotta cambia direzione, punto in cui siano presenti degli scolmatori) tramite misurazione di almeno due distanze da punti fissi e facilmente identificabili quali spigoli dei fabbricati;

Per il rilievo l'Esecutore del Contratto dovrà garantire la presenza durante la videoispezione di almeno n. 2 (due) suoi addetti.

VIVA Servizi S.p.A. qualora ritenga necessario per una corretta e soddisfacente ripresa televisiva, prima dell'ispezione, provvederà alla pulizia della condotta e nei limiti del possibile a liberarla dal deflusso dei

liquami interrompendo a monte mediante l'impiego di palloni di tenuta e con l'ausilio di autocisterne o pompe di sollevamento per il by-pass del liquido eccedente.

Il rilevamento sarà comunque possibile con livelli di liquido tali da non ricoprire l'obiettivo della telecamera.

A tal fine l'Esecutore del Contratto dovrà disporre di tutte le attrezzature quali ruote maggiorate sul trattore, possibilità di elevare l'obiettivo della telecamera che permettano la centratura della ripresa anche in tubi di 100 cm di diametro.

Nell'ambito dell'espletamento delle varie attività l'Esecutore del Contratto dovrà tener conto dello scrupoloso rispetto delle disposizioni di cui al Decreto Legislativo n.81 del 09/04/2008 in materia di sicurezza e salute dei lavoratori sul luogo del lavoro.

Per la videoispezione di condotte idriche dovrà essere utilizzata strumentazione destinata esclusivamente per i rilievi nelle condotte di acqua potabile.

ELABORATI ISPEZIONI TELEVISIVE – specifica della prestazione

I risultati delle ispezioni televisive di cui al punto ISPEZIONE TELEVISIVA: specifica della prestazione dovranno essere documentati mediante la compilazione a regola d'arte, sulla base delle indicazioni fornite nell'allegato "TERMINOLOGIA E SIMBOLOGIA", da riportare negli allegati A), A1), A2), B-SCHEDA RILIEVO), e C) o in alternativa potranno essere consegnati documenti digitalizzati equivalenti, da restituire a VIVA Servizi S.p.A. nei supporti e numero di copie di seguito indicate, entro i termini indicati nel presente articolo.

La mancanza di uno dei dati o delle caratteristiche richieste comporterà il rifacimento degli elaborati ed eventualmente dell'ispezione, con ogni cura e onere a carico dell'esecutore del Contratto. Dovranno essere forniti dall'Esecutore del Contratto alla stazione appaltante i seguenti elaborati da consegnare ad ogni intervento:

- a) Elenco dei tratti ispezionati su supporto magnetico (vedi allegato A1 e A2) per ogni intervento richiesto da VIVA Servizi S.p.A. il quale dovrà essere aggiornato.
- b) Planimetria del tratto di condotta ispezionato, su cartografia fornita da VIVA Servizi S.p.A. in cui risulti il nome dell'intervento, via, data, scala, posizione della condotta. I pozzetti individuati durante la video ispezione dovranno essere numerati progressivamente (compresi i pozzetti ciechi e i pozzetti sotto asfalto) nonché dovranno essere cerchiati iniziando dal pozzetto di partenza della stessa ispezione. Nei punti in cui la video ispezione viene interrotta dove non sia presente il pozzetto, la numerazione dovrà essere sprovvista della sopraccitata cerchiatura. In tali punti dovrà comunque essere specificata la motivazione per cui è avvenuta l'interruzione secondo le seguenti casistiche: rottura (assenza di fondo, sfondamento, apertura dei giunti di collegamento), materiale (eccessiva presenza di fango, radice, pietre, materiale di risulta edilizio), tubo passante (allaccio troppo sporgente, attraversamento di condotte e/o cavidotti), cambio materiale/diametro (restringimento della condotta), salto (salti di fondo della condotta), altro. Su tale planimetria dovranno essere riportate le misure necessarie per poter individuare sia i pozzetti che i punti caratteristici di cui sopra. Come punti di appoggio per le misurazioni sono da preferire gli edifici; in loro mancanza possono essere utilizzati altri elementi, la cui posizione è da ritenere sicura e facilmente identificabile in loco (muri di sostegno, pali di illuminazione pubblica, muretti di recinzione metallica, cordoli ecc.)
- c) VIVA Servizi S.p.A. fornirà all' Esecutore del Contratto la planimetria con rappresentato l'attuale schema fognario secondo i dati SIT (sistema informativo territoriale).
- d) L' Esecutore del contratto dovrà restituire in planimetria i dati acquisiti dalla video ispezione e verificare se ci sono delle discordanze con l'attuale schema fognario. In tal caso, le rettifiche dovranno essere segnalate sulla planimetria stessa.

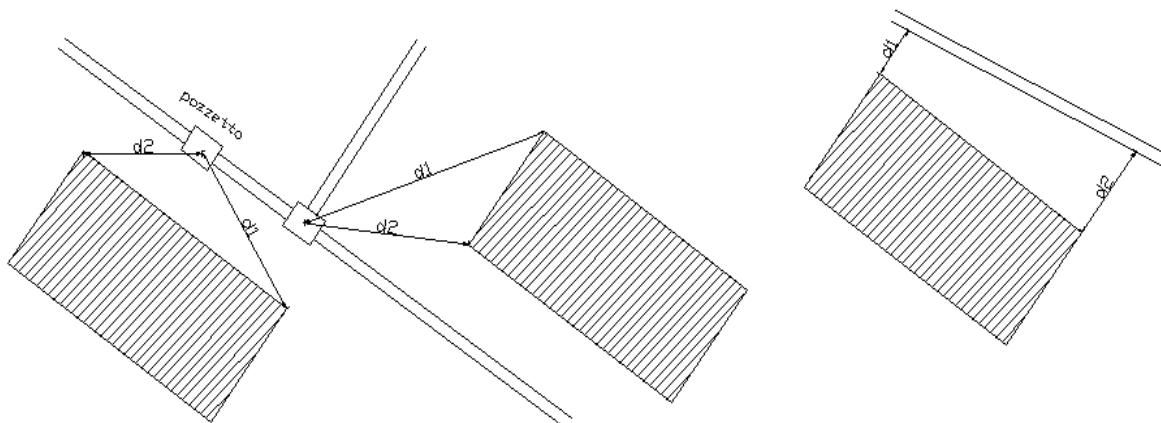

e) I risultati delle ispezioni televisive dovranno essere riportati su appositi fogli di codifica riassuntivi, secondo lo schema indicato nell'allegato C; divisi per tratta di fognatura e contenenti:

- nome dell'appalto, Comune, via e data dell'ispezione;
- sigla della tratta e numero del primo ed ultimo pozzetto di ispezione relativo;
- numero/i del DVD-R alla quale si fa riferimento;
- lunghezza del tratto ispezionato, tipo di sezione, diametri e materiale della tubazione, larghezza delle crepe, dell'ovalizzazione delle condotte e il profilo di inclinazione del tratto videoispezionato;
- direzione dell'ispezione rispetto al flusso dei liquami;
- schema di ispezione con distanze progressive in corrispondenza dei vari elementi caratteristici riscontrati, descrizione/codifica degli stessi e numero della foto relativa;
- indicazione dei punti ove termina il DVD-R ed indicazione del nuovo numero di DVD-R;
- sequenza numerata delle fotografie scattate in corrispondenza dei singoli allacciamenti sottesi al tratto, nonché la corrispondenza di tutti i difetti riscontrati quali connessioni o giunti difettosi, fessurazioni, fratture, deformazioni, avvallamenti ecc. Tra le foto fornite, deve essere compresa una foto esterna con un riferimento (es. numero civico) per individuare la posizione del pozzetto di ingresso.
- Le fotografie devono essere a colori e incollate su fogli di supporto con riportato a fianco il numero di foto e la descrizione caratteristica e sviluppate in formato minimo 10x15 mm.

f) allegato "Monografia tipo" per ogni pozzetto di cui al precedente punto h) dell' ISPEZIONE TELEVISIVA: specifica della prestazione.

g) I video delle ispezioni televisive dovranno essere a colori. L'etichetta dovrà riportare il numero progressivo del CD stesso e la sigla delle tratte fognarie contenute. Sono richieste due copie per ogni CD e in aggiunta, a descrizione della Committenza, potrà essere richiesta una copia su pennetta USB.

Gli elaborati e supporti di cui ai punti A),B-SCHEDA RILIEVO),C), Monografia tipo), dovranno essere divisi per singola tratta fognaria e restituiti in n. 1 copia (per quanto riguarda la sequenza numerata delle fotografie anche le copie dovranno essere a colori). Il formato di registrazione dovrà essere in DivX o Mpeg4 compresso in modo tale che permetta di archiviare almeno 110' (minuti) di filmati per ogni DVD-R - risoluzione 592 x 336 - 25 frame per secondo o SVCD. Ogni file corrispondente ad ogni tratta videoispezionata dovrà essere

contraddistinto con la sigla riportata qui di seguito nella quale la sola numerazione sottolineata cambierà di volta in volta progressivamente ad ogni nuova videispezione: ISP0000-13-14.

La documentazione dovrà essere consegnata entro e non oltre le 48 ore successive dalla richiesta d'intervento.

ART. 5 - AMMONTARE DELL'APPALTO

1. L'importo presunto dell'appalto, compreso l'importo dei costi per la sicurezza, è pari a **869.880,00** IVA esclusa così suddivisa fra i 2 lotti :

| LOTTO | Nome lotto | Importo Totale |
|---------------|--|-------------------|
| LOTTO 1 | SERVIZIO BIENNALE DI ISPEZIONI TELEVISIVE DELLE FOGNATURE :N.O. ANCONA E N.O. SENIGALLIA | 511.600,00 |
| LOTTO 2 | SERVIZIO BIENNALE DI ISPEZIONI TELEVISIVE DELLE FOGNATURE :N.O. JESI E N.O. FABRIANO | 358.280,00 |
| TOTALE | | 869.880,00 |

come di seguito esplicitati

LOTTO 1 - SERVIZIO BIENNALE DI ISPEZIONI TELEVISIVE DELLE FOGNATURE :N.O. ANCONA E N.O. SENIGALLIA

L'importo presunto del lotto 1 è pari ad € 511.600,00 IVA esclusa,

- di cui soggetto a ribasso € 507.000,00
- Costi per la sicurezza aggiuntiva non soggette a ribasso € 4.600,00

come da computo seguente:

| LOTTO 1 - SERVIZIO BIENNALE DI ISPEZIONI TELEVISIVE DELLE FOGNATURE :N.O. ANCONA E N.O. SENIGALLIA | | | | |
|--|---|--------------------------|---------|------------|
| Codice | Indicazione dei servizi e delle somministrazioni | Q.tà (nel biennio) | Sommaro | |
| | | | Prezzo | Totale |
| A1 | Ispezione televisiva "PROGRAMMATA IN AUTOMATICO" con l'impiego delle apparecchiature inserite nel mezzo attrezzato consistenti in un'apparecchiatura televisiva a colori da svolgersi nei modi e nelle forme descritte nel CSA. Nel prezzo è compreso qualsiasi onere per attività del personale in superficie addetto all'apertura dei manufatti di accesso e la sorveglianza in superficie durante l'esecuzione dei servizi. (DA ESEGUIRSI ENTRO LE 6 ORE) | | | |
| A1 01 | per tratti videispezionati di lunghezza fino a 250 ml | 50.000,00 | 7,3 | 365.000,00 |
| A1 02 | per tratti videispezionati di lunghezza eccedenti i 250 ml (per i primi 250 ml si applica la voce A1.01) | 15.000,00 | 6,8 | 102.000,00 |
| A2 | Ispezione televisiva "PROGRAMMATA IN AUTOMATICO" con l'impiego delle apparecchiature inserite nel mezzo attrezzato consistenti in un'apparecchiatura televisiva a colori da svolgersi nei modi e nelle forme descritte nel CSA. Nel prezzo è compreso qualsiasi onere per attività del personale in superficie addetto all'apertura dei manufatti di accesso e la sorveglianza in superficie durante l'esecuzione dei servizi. DA ESEGUIRSI NEI GIORNI FERIALE DALLE 20:00 ALLE 06:00 E NEI GIORNI FESTIVI | 600 | 9,5 | 5.700,00 |

| | | | | |
|---------------|---|---|------|-------------------|
| A3 | Ispezione televisiva in "PROGRAMMATA IN MANUALE" con l'impiego di personale in condotta, comprese le attrezzature di protezione e sicurezza, collegamento radio all'esterno, stazionamento all'esterno di squadra di soccorso, pronto intervento e derattizzazione del luogo da svolgersi nei modi e nelle forme descritte nel foglio CSA. Nel prezzo è compreso qualsiasi onere per attività del personale in superficie addetto all'apertura dei manufatti di accesso e la sorveglianza in superficie durante l'esecuzione dei servizi. (DA ESEGUIRSI ENTRO LE 6 ORE) | 400 | 11,5 | 4.600,00 |
| A4 | Ispezione televisiva "URGENTE IN AUTOMATICO" con l'impiego delle apparecchiature inserite nel mezzo attrezzato consistenti in un'apparecchiatura televisiva a colori da svolgersi nei modi e nelle forme descritte nel CSA. Nel prezzo è compreso qualsiasi onere per attività del personale in superficie addetto all'apertura dei manufatti di accesso e la sorveglianza in superficie durante l'esecuzione dei servizi. (DA ESEGUIRE ENTRO LE 2 ORE) | 1400 | 9,45 | 13.230,00 |
| A5 | Ispezione televisiva "URGENTE IN MANUALE" con l'impiego di personale in condotta, comprese le attrezzature di protezione e sicurezza, collegamento radio all'esterno, stazionamento all'esterno di squadra di soccorso, pronto intervento e derattizzazione del luogo da svolgersi nei modi e nelle forme descritte nel CSA. Nel prezzo è compreso qualsiasi onere per attività del personale in superficie addetto all'apertura dei manufatti di accesso e la sorveglianza in superficie durante l'esecuzione dei servizi. (DA ESEGUIRE ENTRO LE 2 ORE) | 200 | 15 | 3.000,00 |
| A6 | Ispezione televisiva in automatico per condotte non ancora messe in esercizio "COLLAUDO", per una lunghezza superiore a 250 metri, con l'impiego delle apparecchiature inserite nel mezzo attrezzato consistenti in un'apparecchiatura televisiva a colori da svolgersi nei modi e nelle forme descritte nel CSA. Nel prezzo è compreso qualsiasi onere per attività del personale in superficie addetto all'apertura dei manufatti di accesso e la sorveglianza in superficie durante l'esecuzione dei servizi. | 2.000,00 | 5,8 | 11.600,00 |
| A7 | Ispezione televisiva in MANUALE con l'impiego di personale in condotte non ancora messe in esercizio "COLLAUDO", per una lunghezza superiore a 250 metri ((per i primi 250 ml si applica la voce A1.01) , comprese le attrezzature di protezione e sicurezza, collegamento radio all'esterno, stazionamento all'esterno di squadra di soccorso, pronto intervento e derattizzazione del luogo da svolgersi nei modi e nelle forme descritte nel CSA. Nel prezzo è compreso qualsiasi onere per attività del personale in superficie addetto all'apertura dei manufatti di accesso e la sorveglianza in superficie durante l'esecuzione dei servizi. | 100 | 8,65 | 865,00 |
| B1 | INDENNITA' Indennità per "FERMOMACCHINA" non imputabile alla Ditta comprensivo degli oneri per l'attrezzatura e per gli operatori. Durate di "fermo macchina" inferiore o pari a 1/2 ora non vengono compensate in quanto comprese nel prezzo per l'ispezione | 15 | 55 | 825,00 |
| | Arrotondamento | | | 180,00 |
| IL | | Totale Forniture | | 507.000,00 |
| CSA | | <i>Costi per la sicurezza aggiuntiva (risoluzione interferenze)</i> | | 4.600,00 |
| IT=(IL+CSA) | | <i>Importo Totale</i> | | 511.600,00 |
| ISR= (IL-CSA) | | <i>Importo soggetto a ribasso di gara</i> | | 507.000,00 |

LOTTO 2 - SERVIZIO BIENNALE DI ISPEZIONI TELEVISIVE DELLE FOGNATURE :N.O. JESI E N.O. FABRIANO.

L'importo presunto del lotto 2 posto a base di gara è pari ad € 358.280,00 IVA esclusa,

- di cui soggetto a

€ 355.000,00

- di cui costo per la sicurezza aggiuntiva non soggette a ribasso

€ 3.280,00

come da computo seguente:

| LOTTO 2 - SERVIZIO BIENNALE DI ISPEZIONI TELEVISIVE DELLE FOGNATURE :N.O. JESI E N.O. FABRIANO | | | | |
|--|--|--------------------------|---------|------------|
| Codice | Indicazione dei servizi e delle somministrazioni | Q.tà (nel biennio) | Sommaro | |
| | | | Prezzo | Totale |
| A1 | Ispezione televisiva "PROGRAMMATA IN AUTOMATICO" con l'impiego delle apparecchiature inserite nel mezzo attrezzato consistenti in un'apparecchiatura televisiva a colori da svolgersi nei modi e nelle forme descritte nel CSA. Nel prezzo è compreso qualsiasi onere per attività del personale in superficie addetto all'apertura dei manufatti di accesso e la sorveglianza in superficie durante l'esecuzione dei servizi. (DA ESEGUIRSI ENTRO LE 6 ORE) | | | |
| A1 01 | per tratti videispezionati di lunghezza fino a 250 ml | 35.000,00 | 7,3 | 255.500,00 |
| A1 02 | per tratti videispezionati di lunghezza eccedenti i 250 ml (per i primi 250 ml si applica la voce A1.01) | 10.000,00 | 6,8 | 68.000,00 |
| A2 | Ispezione televisiva "PROGRAMMATA IN AUTOMATICO" con l'impiego delle apparecchiature inserite nel mezzo attrezzato consistenti in un'apparecchiatura televisiva a colori da svolgersi nei modi e nelle forme descritte nel CSA. Nel prezzo è compreso qualsiasi onere per attività del personale in superficie addetto all'apertura dei manufatti di accesso e la sorveglianza in superficie durante l'esecuzione dei servizi. DA ESEGUIRSI NEI GIORNI FERIALE DALLE 20:00 ALLE 06:00 E NEI GIORNI FESTIVI | 500 | 9,5 | 4.750,00 |
| A3 | Ispezione televisiva in "PROGRAMMATA IN MANUALE" con l'impiego di personale in condotta, comprese le attrezzature di protezione e sicurezza, collegamento radio all'esterno, stazionamento all'esterno di squadra di soccorso, pronto intervento e derattizzazione del luogo da svolgersi nei modi e nelle forme descritte nel foglio CSA. Nel prezzo è compreso qualsiasi onere per attività del personale in superficie addetto all'apertura dei manufatti di accesso e la sorveglianza in superficie durante l'esecuzione dei servizi. (DA ESEGUIRSI ENTRO LE 6 ORE) | 300 | 11,5 | 3.450,00 |
| A4 | Ispezione televisiva "URGENTE IN AUTOMATICO" con l'impiego delle apparecchiature inserite nel mezzo attrezzato consistenti in un'apparecchiatura televisiva a colori da svolgersi nei modi e nelle forme descritte nel CSA. Nel prezzo è compreso qualsiasi onere per attività del personale in superficie addetto all'apertura dei manufatti di accesso e la sorveglianza in superficie durante l'esecuzione dei servizi. (DA ESEGUIRE ENTRO LE 2 ORE) | 1.000 | 9,45 | 9.450,00 |
| A5 | Ispezione televisiva "URGENTE IN MANUALE" con l'impiego di personale in condotta, comprese le attrezzature di protezione e sicurezza, collegamento radio all'esterno, stazionamento all'esterno di squadra di soccorso, pronto intervento e derattizzazione del luogo da svolgersi nei modi e nelle forme descritte nel CSA. Nel prezzo è compreso qualsiasi onere per attività del personale in superficie addetto all'apertura dei manufatti di accesso e la sorveglianza in superficie durante l'esecuzione dei servizi. (DA ESEGUIRE ENTRO LE 2 ORE) | 200 | 15 | 3.000,00 |
| A6 | Ispezione televisiva in automatico per condotte non ancora messe in esercizio "COLLAUDO", per una lunghezza superiore a 250 metri, con l'impiego delle apparecchiature inserite nel mezzo attrezzato consistenti in un'apparecchiatura televisiva a colori da svolgersi nei modi e nelle forme descritte nel CSA. Nel prezzo è compreso qualsiasi onere per attività del personale in superficie addetto all'apertura dei manufatti di accesso e la sorveglianza in superficie durante l'esecuzione dei servizi. | 1.500 | 5,8 | 8.700,00 |

| | | | | |
|---------------|---|---|------|-------------------|
| A7 | Ispezione televisiva in MANUALE con l'impiego di personale in condotte non ancora messe in esercizio "COLLAUDO", per una lunghezza superiore a 250 metri ((per i primi 250 ml si applica la voce A1.01) , comprese le attrezzature di protezione e sicurezza, collegamento radio all'esterno, stazionamento all'esterno di squadra di soccorso, pronto intervento e derattizzazione del luogo da svolgersi nei modi e nelle forme descritte nel CSA. Nel prezzo è compreso qualsiasi onere per attività del personale in superficie addetto all'apertura dei manufatti di accesso e la sorveglianza in superficie durante l'esecuzione dei servizi. | 100 | 8,65 | 865,00 |
| B1 | INDENNITA' Indennità per "FERMOMACCHINA" non imputabile alla Ditta comprensivo degli oneri per l'attrezzatura e per gli operatori. Durate di "fermo macchina" inferiore o pari a 1/2 ora non vengono compensate in quanto comprese nel prezzo per l'ispezione | 15 | 55 | 825,00 |
| | Arrotondamento | | | 460,00 |
| IL | | Totale Forniture | | 355.000,00 |
| CSA | | Costi per la sicurezza aggiuntiva (risoluzione interferenze) | | 3.280,00 |
| IT=(IL+CSA) | | Importo Totale | | 358.280,00 |
| ISR= (IL-CSA) | | Importo soggetto a ribasso di gara | | 355.000,00 |

2. Per ciascun lotto l'importo a base di gara è stato calcolato considerando i prezzi di riferimento per appalti analoghi e per la quantità sulla base dei dati storici e delle stime conseguenti alle attività manutentive previste delle Viva Servizi SpA

3. Poiché i servizi in oggetto fanno riferimento oltre che ad una pianificazione annuale degli interventi manutentivi programmati della Viva Servizi ad interventi non programmabili di manutenzione straordinaria e riparazioni su guasti, non è possibile indicare o prevedere le quantità esatte delle singole attività/quantità che potranno essere utilizzati nell'appalto e che quindi verranno richiesti all'appaltatore e, pertanto, l'aggiudicatario non può opporre alcuna riserva o eccezione di sorta in merito alle quantità, sempre però nell'ambito dell'importo complessivo del contratto.

4. Le quantità indicate alle voci del computo sono puramente indicative e potranno variare in aumento o in diminuzione senza che l'Aggiudicatario possa trarne argomento per chiedere compensi non contemplati nel presente C.S.A e saranno pagati servizi effettivamente eseguiti e debitamente documentati, applicando i prezzi unitari offerti dell'aggiudicatario secondo le modalità indicate nel presente C.S.A..

5. Detto importo è onnicomprensivo di tutte le somme, gli oneri diretti ed indiretti e le spese per la realizzazione delle attività oggetto del presente appalto, nonché le spese del personale dipendente e/o collaboratori utilizzati per l'espletamento dell'appalto.

6. **L'Incidenza stimata della manodopera (Art.23 comma 16 D.Lgs 50/16 e s.m.i) è**

| Incidenza della manodopera (Art.23 comma 16 D.Lgs 50/16 e s.m.i) | | |
|---|-----------------------|-----------------|
| LOTTO | Incidenza Percentuale | Importo Stimato |
| LOTTO 1 - SERVIZIO BIENNALE DI ISPEZIONI TELEVISIVE DELLE FOGNATURE :N.O. ANCONA E N.O. SENIGALLIA | 30,61% | € 155.170,00 |
| LOTTO 2 - SERVIZIO BIENNALE DI ISPEZIONI TELEVISIVE DELLE FOGNATURE :N.O. JESI E N.O. FABRIANO | 30,74% | € 109.139,00 |

7. Il codice CPV (Vocabolario Comune Appalti) per tutti i Lotti del presente appalto è:

| | |
|------------|--------------------------------------|
| 90491000-5 | Servizi di ispezione delle fognature |
|------------|--------------------------------------|

8. Nel caso che gli attuali presupposti generali, legislativi, normativi, in base ai quali si è provveduto all'affidamento dell'appalto di cui all'oggetto, dovessero subire delle variazioni, la VIVA Servizi S.p.A. si riserva la facoltà di recedere unilateralmente ed insindacabilmente dal relativo contratto in qualsiasi momento e con preavviso di mesi 1 (uno), senza che l'Aggiudicatario possa pretendere il risarcimento danni o compensi di sorta, ai quali dichiara già fin d'ora di rinunciare.

9. Per l'espletamento del presente appalto gli oneri della sicurezza derivanti da interferenza di cui al D. Lgs. 81/2008 sono valutati pari a

| Costi per la sicurezza aggiuntiva (risoluzione interferenze) | |
|--|-----------------|
| LOTTO | Importo Stimato |
| LOTTO 1 - SERVIZIO BIENNALE DI ISPEZIONI TELEVISIVE DELLE FOGNATURE :N.O. ANCONA E N.O. SENIGALLIA | € 4.600,00 |
| LOTTO 2 - SERVIZIO BIENNALE DI ISPEZIONI TELEVISIVE DELLE FOGNATURE :N.O. JESI E N.O. FABRIANO | € 3.280,00 |

10. La conoscenza dei luoghi, le modalità di accesso e gli orari di accesso è ampiamente descritta nell'Elaborato "DUVRI" allegato al presente C.S.A a cui si rimanda per maggiori dettagli.

ART. 6 - REQUISITI DI PARTECIPAZIONE

1. Possono partecipare alla presente procedura i soggetti individuati ai sensi dell'art. 45, del Codice, secondo i criteri di cui ai successivi commi.

2. Sono inoltre ammessi alla gara i soggetti singoli, consorziati o raggruppati ai sensi degli artt. 47 e 48 del Codice che intendono avvalersi dei requisiti tecnico-organizzativi ed economici di altri soggetti, nel rispetto delle disposizioni di cui all'art. 89 del Codice e ss.mm.ii..

REQUISITI GENERALI - REQUISITI DI CAPACITA' TECNICA E PROFESSIONALE

VEDASI DISCIPLINARE DI GARA

REQUISITI DI ESECUZIONE

- **Requisiti di esecuzione di cui all'art. 2, comma 1, del D.P.R. 14/09/2011 n. 177**

Considerata la tipologia di prestazione oggetto dell'appalto, l'esecutore del contratto può trovarsi ad operare c.d. "ambienti sospetti di inquinamento" di cui agli articoli 66 e 121 del D.Lgs 81/08 e ss.mm.ii. e negli "ambienti confinati" di cui all'Allegato IV, punto 3, del medesimo. Pertanto, nell'esecuzione del contratto devono essere tassativamente rispettati gli obblighi di cui al D.P.R. 14 Settembre 2011 n. 177, con particolare riferimento agli articoli 2 e 3 .

Il servizio in oggetto dovrà essere svolto da imprese o lavoratori autonomi che devono risultare qualificati in ragione del possesso dei requisiti indicati all'art. 2 del D.P.R. n. 177/2011.

I documenti da presentare alla Stazione Appaltante, necessari per dimostrare il possesso dei suddetti requisiti da parte dell'esecutore, sono elencati nella seguente tabella

| ASPETTI DI CONFORMITÀ ALLE NORME PREVENZIONISTICHE E DEL RAPPORTO DI LAVORO | DOCUMENTI DA ACQUISIRE E VERIFICARE |
|---|--|
| Art. 2 DPR 177/11 lett. a - Attuazione integrale delle disposizioni sulla valutazione dei rischi, della sorveglianza sanitaria e della gestione delle emergenze | DVR (non è ammessa l'autocertificazione ai sensi dell'art. 29, c. 4, D.Lgs. 81/2008). Il DVR deve contemplare la specifica tipologia contrattuale attraverso cui viene resa la prestazione di lavoro. Comunque si deve |

| | |
|---|---|
| | <p>dare atto delle attività di informazione e formazione base dei lavoratori, dei preposti, dei dirigenti e dei datori di lavoro che svolgono direttamente i compiti del servizio di prevenzione e protezione (Accordo Sato Regioni).</p> <p>- Attestazione dell'idoneità sanitaria alla mansione dei lavoratori occupati dall'appalto</p> <p>- Attestati di frequenza a corsi iniziali e di aggiornamento periodico per addetti antincendio e primo soccorso</p> |
| Art. 2 DPR 177/11 lett. c - Inquadramento contrattuale dei lavoratori (almeno il 30% del personale presente nel luogo confinato deve essere dipendente a tempo indeterminato o con altro contratto ma certificato) | Copia denuncia lavoratori al Centro per l'impiego o stampa estratto libro unico del lavoro |
| RISORSE MATERIALI | DOCUMENTI DA ACQUISIRE E VERIFICARE |
| Art. 2 DPR 177/11 lett. c - Anzianità del preposto (deve avere un'anzianità minima di 3 anni in lavori in ambienti confinati) | Documentazione (Atti di nomina e attestati di formazione) o autodichiarazione del datore di lavoro |
| Art. 2 DPR 177/11 lett. c - Anzianità dei lavoratori (il 30% della forza lavoro impiegata nel luogo confinato deve avere un'anzianità minima di 3 anni in lavori in ambienti confinati) | Documentazione o autodichiarazione del datore di lavoro attestante l'esperienza lavorativa di almeno 3 anni in ambienti confinati |
| Art. 2 DPR 177/11 lett. d - Informazione e formazione con verifica di apprendimento e aggiornamento (iniziale e periodica) di tutto il personale addetto ai lavori in ambienti confinati, incluso il datore di lavoro se esegue attività lavorative | Attestato di partecipazione a corso di formazione in tale materia di 16 ore e relativi aggiornamenti |
| Art. 2 DPR 177/11 lett. d - Addestramento relativo alle procedure di cui agli artt. 66 e 121 nonché dell'allegato IV, D.Lgs. 81/2008 di tutto il personale addetto ai lavori in ambienti confinati, incluso il datore di lavoro se esegue attività lavorative | Documentazione o autodichiarazione del datore di lavoro o del lavoratore autonomo attestante l'addestramento |
| Art. 2 DPR 177/11 lett. e - Addestramento sull'uso corretto dei DPI, della strumentazione e delle attrezzature da adoperare nei lavori in ambienti confinati (di tutto il personale addetto ai lavori in ambienti confinati, incluso il datore di lavoro se esegue attività lavorative) | Documentazione o autodichiarazione del datore di lavoro o del lavoratore autonomo attestante l'addestramento |

La documentazione della sopra tabella va allegata al DUVRI

2. I Requisiti di esecuzione di cui al presente articolo sono “condizione necessaria” per la stipulazione del contratto d’appalto a pena della revoca dell’aggiudicazione.

ART. 7 - DURATA DEL CONTRATTO

1. La stazione appaltante, laddove ne ricorrano i presupposti, potrà ricorrere all’esecuzione in via d’urgenza, ai sensi dell’art. 32, comma 8, del Codice, nelle more della stipula contrattuale.

2. Il contratto avrà una durata massima di 24 mesi (ventiquattro mesi) dalla data del suo perfezionamento o dalla data dell’esecuzione in via d’urgenza e comunque terminerà con l’esaurimento dell’importo contrattuale salvo i casi di cui all’ Art. 8 - **Opzioni e rinnovo**.

ART. 8 - OPZIONI E RINNOVO

1. Nel caso in cui al termine della validità temporale del contratto non sarà raggiunto un importo di almeno l’80%, dell’importo contrattuale, la durata massima potrà essere prorogata a discrezione di VIVA Servizi S.p.A., al massimo di sei mesi, senza che l’Aggiudicatario possa avanzare diritti di sorta. La stazione appaltante esercita tale facoltà comunicandola all’Aggiudicatario mediante posta elettronica certificata almeno 15 giorni prima della scadenza del contratto originario.

2. Il contratto di appalto potrà essere modificato, senza una nuova procedura di affidamento, ai sensi dell’art. 106, comma 2 del D. Lgs 50/16, per un valore pari al **10 per cento** del valore iniziale del contratto.

3. La stazione appaltante si riserva **la facoltà di rinnovare il contratto**, alle medesime condizioni, per una durata pari a 24 mesi, per un importo di **869.880,00** IVA esclusa così suddiviso fra i 2 lotti :

| LOTTO | Nome lotto | Importo Totale |
|---------------|--|-------------------|
| LOTTO 1 | SERVIZIO BIENNALE DI ISPEZIONI TELEVISIVE DELLE FOGNATURE :N.O. ANCONA E N.O. SENIGALLIA | 511.600,00 |
| LOTTO 2 | SERVIZIO BIENNALE DI ISPEZIONI TELEVISIVE DELLE FOGNATURE :N.O. JESI E N.O. FABRIANO | 358.280,00 |
| TOTALE | | 869.880,00 |

La stazione appaltante esercita tale facoltà comunicandola all’appaltatore mediante posta elettronica certificata almeno 15 giorni prima della scadenza del contratto originario.

4. La durata del contratto in corso di esecuzione potrà essere modificata per il tempo strettamente necessario alla conclusione delle procedure necessarie per l’individuazione del nuovo contraente ai sensi dell’art. 106, comma 11 del Codice (opzione di proroga tecnica) stimata in mesi 4 (quattro) e per l’importo suddiviso fra i due lotti come da tabella seguente:

| LOTTO | Nome lotto | Importo proroga tecnica |
|---------------|--|-------------------------|
| LOTTO 1 | SERVIZIO BIENNALE DI ISPEZIONI TELEVISIVE DELLE FOGNATURE :N.O. ANCONA E N.O. SENIGALLIA | 86.000,00 |
| LOTTO 2 | SERVIZIO BIENNALE DI ISPEZIONI TELEVISIVE DELLE FOGNATURE :N.O. JESI E N.O. FABRIANO | 59.000,00 |
| TOTALE | | 145.000,00 |

In tal caso il contraente è tenuto all’esecuzione delle prestazioni oggetto del contratto agli stessi - o più favorevoli - prezzi, patti e condizioni. La stazione appaltante esercita tale facoltà comunicandola all’appaltatore mediante posta elettronica certificata almeno 15 giorni prima della scadenza del contratto originario

5. Nel corso dell’esecuzione del contratto, l’Amministrazione committente per qualsiasi motivo può chiedere e il fornitore ha l’obbligo di accettare, alle condizioni tutte del contratto, un aumento o una diminuzione sull’ammontare dell’appalto fino alla concorrenza di un quinto, senza che ciò possa essere motivo per avanzare pretese di compensi ed indennizzi di sorta da parte del fornitore, né per esercitare il diritto alla risoluzione del contratto come specificato all’articolo 106, comma 12 del D.Lgs. 50/2016. In caso

d'aumento o diminuzione del servizio entro i limiti suddetti (un quinto) potrà essere concesso un adeguato spostamento di sei mesi sul termine di ultimazione senza che l'Aggiudicatario possa avanzare diritti di sorta.

6. **Ai fini dell'art. 35, comma 4 del D. Lgs 50/16, il valore massimo stimato dell'appalto, è pari ad € 1.884.760,00 al netto di Iva e/o di altre imposte e contributi di legge, come risultante dalla seguente somma:**

| | | | |
|------------------------|--|-------------------|---------------------|
| Importo a base di gara | | | € 869.880,00 |
| LOTTO | Nome lotto | Importo Totale | |
| LOTTO 1 | SERVIZIO BIENNALE DI ISPEZIONI TELEVISIVE DELLE FOGNATURE :N.O. ANCONA E N.O. SENIGALLIA | 511.600,00 | |
| LOTTO 2 | SERVIZIO BIENNALE DI ISPEZIONI TELEVISIVE DELLE FOGNATURE :N.O. JESI E N.O. FABRIANO | 358.280,00 | |
| TOTALE | | 869.880,00 | |
| Opzione di rinnovo | | | € 869.880,00 |
| LOTTO | Nome lotto | Importo Totale | |
| LOTTO 1 | SERVIZIO BIENNALE DI ISPEZIONI TELEVISIVE DELLE FOGNATURE :N.O. ANCONA E N.O. SENIGALLIA | 511.600,00 | |
| LOTTO 2 | SERVIZIO BIENNALE DI ISPEZIONI TELEVISIVE DELLE FOGNATURE :N.O. JESI E N.O. FABRIANO | 358.280,00 | |
| TOTALE | | 869.880,00 | |
| Proroga tecnica | | | € 145.000,00 |
| LOTTO | Nome lotto | Importo Totale | |
| LOTTO 1 | SERVIZIO BIENNALE DI ISPEZIONI TELEVISIVE DELLE FOGNATURE :N.O. ANCONA E N.O. SENIGALLIA | 86.000,00 | |
| LOTTO 2 | SERVIZIO BIENNALE DI ISPEZIONI TELEVISIVE DELLE FOGNATURE :N.O. JESI E N.O. FABRIANO | 59.000,00 | |
| TOTALE | | 145.000,00 | |

ART. 9 - SOPRALLUOGO

1. La presa visione assistita dei luoghi tipo (potranno essere visionate situazioni tipo di fognature gestite) **non obbligatoria in fase di offerta**, potrà essere effettuata previa richiesta inviata almeno tre giorni lavorativi antecedenti la data del sopralluogo proposta, all'indirizzo fcrivellini@vivaservizi.it.

2. Il sopralluogo dovrà essere effettuato personalmente dal Legale Rappresentante della Ditta concorrente o da persona munita di delega scritta.

3. I sopralluoghi saranno certificati da appositi moduli controfirmati da un tecnico delegato di VIVA Servizi S.p.A..

4. La presa visione verrà effettuata esclusivamente nei giorni (esclusi giornate festive) e negli orari di seguito indicati:

- dal Lunedì al Giovedì dalle ore 8.00 alle ore 12.00 e dalle ore 14.00 alle 16.00
- il Venerdì dalle ore 8.00 alle ore 12.00

ART. 10 - SUBAPPALTO

1. È ammesso il subappalto secondo le disposizioni dell'articolo 105 del D.Lgs. 50 /2016 e s.m.i.

2. Ai sensi dell'art. 105 del D.Lgs. 18.04.2016, n. 50 e s.m.i. il contratto non può essere ceduto e non può essere affidata a terzi l'integrale esecuzione delle prestazioni oggetto del contratto di appalto.:

3. L'affidamento in subappalto o in cottimo è consentito, previa autorizzazione della Stazione Appaltante, alle seguenti condizioni:

- a) che l'Appaltatore abbia indicato all'atto dell'offerta parti dei servizi che intende subappaltare o concedere in cottimo; l'omissione delle indicazioni sta a significare che il ricorso al subappalto o al cottimo è vietato e non può essere autorizzato;

- b) che l'Appaltatore provveda al deposito di copia autentica del contratto di subappalto presso la Stazione Appaltante almeno 20 giorni prima della data di effettivo inizio dell'esecuzione delle relative prestazioni subappaltate, unitamente alla dichiarazione circa la sussistenza o meno di eventuali forme di controllo o di collegamento, a norma dell'articolo 2359 del codice civile, con l'impresa alla quale è affidato il subappalto o il cottimo; in caso di associazione temporanea, società di imprese o consorzio, analoga dichiarazione dev'essere effettuata da ciascuna delle imprese partecipanti all'associazione, società o consorzio.
- c) che l'Appaltatore, unitamente al deposito del contratto di subappalto presso la Stazione Appaltante, ai sensi del comma 7, dell'art. 105 del D.Lgs. 18.04.2016, n. 50 trasmetta alla stessa Stazione Appaltante la dichiarazione del sub Appaltatore attestante l'assenza dei motivi di esclusione di cui all'articolo 80 e il possesso dei requisiti speciali di cui agli articoli 83 e 84. La stazione appaltante verifica la dichiarazione di cui al secondo periodo del presente comma tramite la Banca dati nazionale di cui all'articolo 81;
- d) che nei contratti sottoscritti tra l'appaltatore ed i subappaltatori o subcontraenti sia contemplata, a **pena di nullità assoluta**, apposita clausola con la quale ciascuno di essi assume gli obblighi di tracciabilità finanziaria, ai sensi delle Legge 13 Agosto 2010, n. 136;
- e) l'Impresa subappaltatrice deve essere in possesso dei requisiti di ordine generale, di idoneità tecnica e professionale e di qualificazione di cui agli artt. 80, 83 e 84 del D.Lgs. 18.04.2016, n. 50.
- f) **Il subappaltatore sia in possesso dei requisiti indicati all'art. 2 del D.P.R. n. 177/2011 (salvo che la prestazione subappaltata non preveda attività da svolgersi in campo)**

4. Il subappalto e l'affidamento in cottimo devono essere autorizzati preventivamente dalla Stazione Appaltante in seguito a richiesta scritta dell'Appaltatore con le modalità indicate all'art. 105 del D.Lgs. 50/2016.

5. L'affidamento dei servizi in subappalto o in cottimo comporta i seguenti obblighi:

- a) ai sensi dell'articolo 105, comma 14 del D.Lgs n. 50 del 2016, l'Appaltatore deve praticare, per le forniture/servizi affidate in subappalto, gli stessi standard qualitativi e prestazionali previsti nel contratto di appalto e riconoscere ai lavoratori un trattamento economico e normativo non inferiore a quello che avrebbe garantito il contraente principale, inclusa l'applicazione dei medesimi contratti collettivi nazionali di lavoro, qualora le attività oggetto di subappalto coincidano con quelle caratterizzanti l'oggetto dell'appalto ovvero riguardino le lavorazioni/servizi/forniture relative alle attività prevalenti e siano incluse nell'oggetto sociale del contraente principale;
- b) le imprese subappaltatrici devono osservare integralmente il trattamento economico e normativo stabilito dai contratti collettivi nazionale e territoriale in vigore per il settore e per la zona nella quale si svolgono i lavori/prestazioni e sono responsabili, in solido con l'Appaltatore, dell'osservanza delle norme anzidette nei confronti dei loro dipendenti per le prestazioni rese nell'ambito del subappalto.

6. Ai sensi dell'articolo 105, comma 14, del D.Lgs n. 50 del 2016, se al subappaltatore sono affidati, in tutto o in parte, gli apprestamenti, gli impianti o le altre attività previste dal DUVRI connesse alle prestazioni in subappalto, i relativi oneri per la sicurezza sono pattuiti al prezzo originario previsto dal progetto, senza alcun ribasso; la Stazione appaltante, per il tramite del DE provvede alla verifica dell'effettiva applicazione della presente disposizione

7. Le presenti disposizioni si applicano anche alle associazioni temporanee di imprese e alle Società anche consortili, quando le imprese riunite o consorziate non intendono eseguire direttamente i lavori/prestazioni scorparabili.

8. Ai fini dell'art. 105 del D.Lgs. 18.04.2016, n. 50 è considerato subappalto qualsiasi contratto avente ad oggetto attività ovunque espletate che richiedano l'impiego di manodopera, quali le forniture con posa in

opera e i noli a caldo, se singolarmente di importo superiore al 2 per cento dell'importo dei lavori affidati o di importo superiore a 100.000 Euro e qualora l'incidenza del costo della manodopera e del personale sia superiore al 50 per cento dell'importo del contratto di subappalto.

9. È obbligo dell'appaltatore di comunicare al D.E e al RUP , per tutti i sub-contratti, il nome del sub-contrante, l'importo del contratto, l'oggetto del servizio o fornitura affidati. La comunicazione deve essere effettuata almeno il giorno feriale antecedente all'ingresso in cantiere dei soggetti sub-affidatari, con la denominazione di questi ultimi

10. È altresì fatto obbligo di acquisire nuova autorizzazione integrativa qualora l'oggetto del subappalto subisca variazioni e l'importo dello stesso sia incrementato nonché siano variati i requisiti di cui al comma 7 dell'articolo 105 del D.Lgs. 50 /2016

11. Le prestazioni affidate in subappalto non possono essere oggetto di ulteriore subappalto, ai sensi dell'art. 105, comma 19 del D.Lgs. 18.04.2016, n. 50.

12. Se durante l'esecuzione del servizio l'Amministrazione ritenesse, a suo insindacabile giudizio, che il subappaltatore/sub-contrante è incompetente o in desiderabile, al ricevimento della relativa comunicazione scritta, l'appaltatore dovrà prendere immediate misure per la risoluzione del contratto di subappalto e per l'allontanamento del subappaltatore.

13. La risoluzione di tale subappalto/subcontratto non darà diritto all'appaltatore ad alcun risarcimento di danni o perdite o alla proroga della data fissata per l'ultimazione delle opere

14. L'aggiudicatario si obbliga a manlevare e tenere indenne la VIVA Servizi SpA da qualsivoglia pretesa di terzi per fatti e colpe imputabili al subappaltatore o ai suoi ausiliari.

15. In caso di inadempimento dell'esecutore agli obblighi di cui ai commi precedenti, la VIVA Servizi S.p.A. può risolvere il contratto principale, salvo il diritto al risarcimento del danno.

16. Resta comunque impregiudicata la responsabilità dell'affidatario.

17. Per ogni altro aspetto si applicano le disposizioni di cui all'articolo 105 del Codice dei Contratti Pubblici approvato con D.Lgs. n. 50/2016 e s.m.i.

ART. 11 - PAGAMENTO DEI SUBAPPALTATORI

1. L'appaltatore è obbligato a trasmettere alla DE , alla rendicontazione mensilmente, una comunicazione che indichi la parte delle prestazioni eseguite dai subappaltatori o dai cottimisti, specificando i relativi importi e gli oneri della sicurezza e la proposta motivata di pagamento

2. È fatto obbligo ai soggetti aggiudicatari di trasmettere, entro **venti giorni** dalla data di ciascun pagamento effettuato nei loro confronti, copia delle fatture quietanzate relative ai pagamenti da essi aggiudicatari corrisposti al subappaltatore o cottimista, con l'indicazione delle ritenute di garanzia effettuate. Qualora gli affidatari non trasmettano le fatture quietanzate del subappaltatore o del cottimista entro il predetto termine, la Stazione Appaltante sospende il successivo pagamento a favore degli affidatari.

3. Nei casi indicati dall'art. 105 comma 13 del D.Lgs. 18.04.2016, n. 50, la stazione appaltante, provvede al pagamento diretto al subappaltatore o al cottimista dell'importo dovuto per le prestazioni dagli stessi eseguite.

4. Nei casi espressamente prescritti dall'art. 105, comma 13, del D.Lgs. 50/2016 e s.m.i., VIVA Servizi provvederà al pagamento diretto ai subappaltatori solo previo nulla osta da parte dell'appaltatore. Qualora l'Appaltatore non rilasci il richiesto nulla osta, VIVA Servizi si riserva la facoltà di valutare le motivazioni dell'eventuale diniego e procedere in ogni caso ai sensi della normativa sopra richiamata.

5. Il pagamento diretto a favore dei subappaltatori è comunque e in ogni caso subordinato:

- a. all'assenza di contestazioni o rilievi da parte del DE e/o RUP all'appaltatore e/o al subappaltatore, relativi a lavorazioni/prestazioni/forniture eseguite dallo stesso subappaltatore;

- b. alla condizione che l'importo richiesto dal subappaltatore, non ecceda l'importo delle prestazioni contabilizzate e, nel contempo sommato ad eventuali pagamenti precedenti, non ecceda l'importo del contratto di subappalto depositato agli atti della Stazione appaltante;

6. La Stazione appaltante può opporre al subappaltatore le eccezioni al pagamento costituite dall'assenza di una o più d'una delle condizioni di cui al comma 5, nonché l'esistenza di contenzioso formale dal quale risulti che il credito del subappaltatore non è assistito da certezza ed esigibilità, anche con riferimento all'articolo 1262, primo comma, del Codice civile.

7. Nei casi si provveda al pagamento diretto dei subappaltatori l'appaltatore trasmetterà fattura alla Committenza pari all'intero importo (in considerazione dei meccanismi di *reverse charge* e *split payment*) indicato nel Certificato di Pagamento allegando a questa la fattura che il subappaltatore/i ha emesso alla ditta appaltatrice (in considerazione dei meccanismi di *reverse charge*). La Stazione Appaltante metterà quindi mandati di pagamento distinti a favore di appaltatore e subappaltatore/i

ART. 12 - RESPONSABILITÀ IN MATERIA DI SUBAPPALTO E SUBCONTRATTO

1. L'Appaltatore e il Subappaltatore sono responsabili in solido nei confronti della Stazione Appaltante in relazione alle prestazioni oggetto del contratto di subappalto, ai sensi dell'art. 105, comma 8, del D.lgs n. 50/2016 e s.m.i., sollevando la Stazione Appaltante medesima da richieste di risarcimento danni avanzate da terzi in conseguenza all'esecuzione di lavori/servizi/forniture subappaltati.

2. Il Direttore dell'Esecuzione e il Responsabile del procedimento provvedono a verificare, ognuno per la propria competenza, il rispetto di tutte le condizioni di ammissibilità e del subappalto.

3. Il subappalto non autorizzato comporta le sanzioni penali previste dal D.L. 29 aprile 1995, n. 139, convertito dalla L. 28 giugno 1995, n. 246.

4. L'Appaltatore ha l'obbligo di procedere all'immediata risoluzione del contratto di subappalto, ai sensi di quanto previsto dalla Legge 13 Agosto 2010, n. 136, qualora venga a conoscenza dell'inadempimento degli obblighi di tracciabilità finanziaria da parte di eventuali subappaltatori/subcontraenti; l'appaltatore dovrà altresì dare contestuale informazione dell'avvenuta rescissione a VIVA Servizi ed alla Prefettura -ufficio territoriale del Governo territorialmente competente;

ART. 13 - ASPETTI RELATIVI ALLA SICUREZZA NELL'ESECUZIONE DEL CONTRATTO

1. L'Impresa che risulterà aggiudicataria dell'appalto disciplinato dal presente C.S.A è obbligata a rispettare tutta la normativa relativa a:

- alla sicurezza sul lavoro dei propri addetti alle attività oggetto dell'appalto;
- alla previdenza per i lavoratori impiegati nello svolgimento delle attività oggetto dell'appalto;
- alla protezione ambientale.

2. La ditta aggiudicataria è tenuta all'osservanza delle disposizioni del D.Lgs. 81/2008 ed in particolare a quanto disposto dagli art. 17 e 18 e dovrà ottemperare alle norme di cui agli art. 71 e 77 del medesimo D. Lgs 81/2008, dotando il personale di indumenti appositi e di mezzi di protezione atti a garantire la massima sicurezza in relazione ai lavori/servizi svolti. Gli oneri derivanti dall'attuazione e controllo sull'osservanza di tali norme di sicurezza sono a carico dell'Impresa e non dovuti alla Stazione Appaltante.

3. Viva Servizi Spa potrà, in ogni momento, nel corso dell'esecuzione del contratto, verificare il rispetto della normativa sulla sicurezza da parte del personale dell'Impresa, con particolare riferimento al corretto utilizzo delle attrezzature e dei dispositivi di protezione individuale (DPI).

4. L'Affidatario dovrà attestare che il personale impiegato è stato debitamente formato e addestrato rispetto alle prescrizioni derivanti dall'appalto in oggetto. Qualora attività previste in contratto siano concesse in subappalto, l'Impresa è tenuta a verificare che il personale dei propri subappaltatori sia stato anch'esso formato e addestrato al rispetto di dette prescrizioni

5. Nel caso in cui parte delle attività incluse nel contratto di appalto siano concesse in subappalto, l'Impresa è tenuta a trasferire alle imprese subappaltatrici i propri impegni in merito al rispetto della normativa sulla sicurezza e degli obblighi contrattuali limitatamente all'attività subappaltata e a promuovere il loro coordinamento
6. Nel caso in cui parte delle attività incluse nel contratto di appalto siano concesse in subappalto, l'Impresa è tenuta a trasferire alle imprese subappaltatrici i propri impegni in merito al rispetto della normativa sulla sicurezza e degli obblighi contrattuali limitatamente all'attività subappaltata e a promuovere il loro coordinamento
7. Al presente C.S.A viene allegato, ai sensi dell'art. 26 comma 3 del D. Lgs. 81 del 2008, il DUVRI (Documento Unico Valutazione Rischi Interferenti), un documento in cui sono indicate le informazioni sui rischi presenti nei luoghi di disponibilità giuridica della VIVA Servizi S.p.A. ove si svolge l'appalto per gli addetti della ditta aggiudicataria. L'aggiudicatario potrà, entro il termine massimo di 10 (dieci) giorni dall'invio della lettera di affidamento e comunque prima della stipula del contratto o di avvio del servizio, proporre modifiche/ integrazioni al DUVRI per quanto attiene alle proprie scelte autonome e relative responsabilità nell'organizzazione e nell'espletamento del servizio che prevedono il rispetto delle norme di prevenzione degli infortuni e della tutela della salute dei lavoratori vigenti
- 8. Considerata la tipologia di prestazione oggetto dell'appalto, l'esecutore del contratto può trovarsi ad operare c.d. "ambienti sospetti di inquinamento" di cui agli articoli 66 e 121 del D.Lgs 81/08 e ss.mm.ii. e negli "ambienti confinati" di cui all'Allegato IV, punto 3, del medesimo. Il servizio in oggetto dovrà essere svolto da imprese o lavoratori autonomi che devono risultare qualificati in ragione del possesso dei requisiti indicati all'art. 2 del D.P.R. n. 177/2011**
9. Oltre a quanto esposto, si rimanda all'allegato "DUVRI". L'Aggiudicatario, per il perfezionamento del contratto, dovrà predisporre e presentare alla VIVA Servizi S.p.A. le integrazioni al DUVRI per quanto attiene alle proprie scelte autonome e relative responsabilità nell'organizzazione e nell'espletamento del servizio per il rispetto delle norme di prevenzione degli infortuni e della tutela della salute dei lavoratori vigenti. Si potranno apportare i necessari aggiornamenti alla valutazione dei rischi da interferenze e alle misure adottate per ridurre od eliminare tali rischi, previo incontro di coordinamento.
10. Il DUVRI ed i suoi allegati costituiscono parte integrante del contratto.
11. L'aggiudicatario deve rispettare la normativa vigente in materia di salute e sicurezza dei lavoratori anche in caso di impiego di breve durata, come nel caso di lavoratori interinali (meno di sessanta giorni): anche questi ultimi devono aver ricevuto la formazione necessaria in materia di salute e sicurezza sul lavoro sia generica che specifica per svolgere le mansioni assegnate. Altresì, il personale deve essere dotato di opportune protezioni individuali secondo quanto previsto dal DVR in adempimento alla normativa vigente in materia di sicurezza dei lavoratori. L'aggiudicatario deve essere in possesso di DVR in corso di validità a dimostrazione che sono applicate le misure generali per la tutela e della salute dei lavoratori e le registrazioni dell'avvenuto controllo da parte del RSSP dell'impresa sulla formazione in materia di salute e sicurezza dei lavoratori somministrata ai dipendenti con contratto subordinato o di natura interinale. (DM. 10.03.2020)
12. Per l'espletamento del presente appalto gli oneri della sicurezza sono riportati nel DUVRI

ART. 14 - ESAME DELLE OFFERTE E AGGIUDICAZIONE DEL SERVIZIO

1. L'Affidamento si effettuerà nei limiti, modalità e procedure di cui:
- d.lgs. 50 del 18.04.2016 e s.m.i
 - Legge 120/2020 "Conversione in legge, con modificazioni, del decreto-legge 16 luglio 2020, n.76, recante «Misure urgenti per la semplificazione e l'innovazione digitali» modificato con DECRETO-LEGGE 31 maggio 2021, n. 77 convertito con modificazioni con L. 108/2021.
2. Il Concorrente dovrà far pervenire, **per ciascun lotto a cui intende partecipare**, entro i tempi e nelle modalità descritte nei documenti di gara, il "**Modello Offerta -Elenco prezzi**" allegato al presente C.S.A.

3. L'appalto sarà aggiudicato con il **criterio del minor prezzo** di cui all'art. 95 comma 4, lettera b) del D. Lgs. 50/2016 e smi, **determinato mediante ribasso unico percentuale (R%) sull'elenco prezzi** posto a base di gara.

4. Ai sensi dell'art. 95, comma 10, del D.Lgs. 50/2016 e smi il concorrente dovrà indicare in sede di offerta i propri costi della manodopera e gli oneri aziendali concernenti l'adempimento delle disposizioni in materia di salute e sicurezza sui luoghi di lavoro

5. L'appalto sarà aggiudicato **con il criterio del minor prezzo** in quanto trattasi di servizio con caratteristiche standardizzate rispondenti a specifiche norme nazionali, europee o internazionali già definite dalla prassi produttiva ed a tipologie impiantistiche rispondenti a standard aziendali e non si rileva utilità nell'acquisizione di offerte tecniche differenziate rispetto alle specifiche e precise caratteristiche tecniche già definite e rientranti nelle casistiche previste nel Codice degli Appalti Pubblici:

- all'art. 95 comma 4, lettera b – servizi e forniture con caratteristiche standardizzate o le cui condizioni sono definite dal mercato.
- all'art. 95 comma 4, lettera b – Può essere utilizzato il criterio del minor prezzo per i servizi e le forniture con caratteristiche standardizzate o le cui condizioni sono definite dal mercato, fatta eccezione per i servizi ad alta intensità di manodopera di cui al comma 3, lettera a) (incidenza manodopera inferiore al 50%)

6. Il contratto di appalto verrà stipulato **con corrispettivo a misura**, ai sensi di quanto previsto dall'art. 3, lettera eeeee) del D. Lgs 50/16.

Si precisa che:

- prezzi offerti si intendono fissi ed invariabili e comprensivi di tutte le spese, sia generali che particolari (oneri della sicurezza inclusi), sia provvisorie che definitive, nessuna esclusa, e comprensivi delle prestazioni indicate nel C.S.A per tutta la durata dell'appalto; ciò anche qualora dovessero intervenire aumenti sia per il costo dei materiali, sia per quanto riguarda il costo del lavoro o di qualsiasi altra entità
- l'appalto non è frazionabile;
- non sono ammesse, **pena esclusione**, offerte in aumento rispetto all'importo a base d'asta;
- in presenza di offerte uguali, si procederà a sorteggio
- in qualsiasi fase delle operazioni di valutazione delle offerte, la stazione appaltante **dispone l'esclusione** per presentazione di offerte parziali, plurime, condizionate, alternative nonché irregolari, ai sensi dell'art. 59, comma 3, lett. a) del Codice, in quanto non rispettano i documenti di gara, ivi comprese le specifiche tecniche;
- si procederà all'aggiudicazione anche in presenza di una sola offerta purché ritenuta valida dal punto di vista tecnico e contenga una quotazione economica ritenuta accettabile per la VIVA Servizi S.p.A. e corrisponda perfettamente ad ogni prescrizione del presente C.S.A;
- in caso di decadenza del primo aggiudicatario, si procederà ad aggiudicare l'appalto in favore della seconda migliore offerta e, quindi, a scorrere nella graduatoria fino alla quinta migliore;

7. Dovrà essere garantito almeno il rispetto dei parametri tecnici ed i livelli prestazionali indicati nel C.S.A. Quanto riportato nella descrizione dettagliata degli elementi tecnici minimi C.S.A e all'Art. 4 Specifiche tecniche e modalità di esecuzione del servizio, è considerato il "minimo inderogabile" di carattere prestazionale richiesto da VIVA Servizi S.p.A.

8. Il mancato rispetto degli elementi tecnici minimi di cui all'art. **Art. 4 Specifiche tecniche e modalità di esecuzione del servizio** del C.S.A, fatte salve lievi e minime difformità che non modifichino la natura e la funzione di destinazione di carattere prestazionale e valutate tali ad insindacabile giudizio della VIVA Servizi S.p.A., renderà "non conforme" l'offerta e ne comporterà l'**ESCLUSIONE**;

9. Nel caso in cui gli attuali presupposti generali, legislativi, normativi, in base ai quali si è provveduto all'affidamento del contratto in oggetto, dovessero subire delle variazioni, Viva Servizi S.p.A. si riserva la facoltà di recedere unilateralmente ed insindacabilmente dal relativo contratto in qualsiasi momento e con preavviso di mesi 1 (uno), senza che l'appaltatore possa pretendere il risarcimento danni o compensi di sorta, ai quali dichiara già fin d'ora di rinunciare
10. la VIVA Servizi S.p.A. si riserva altresì, a suo insindacabile giudizio, la facoltà di non procedere a nessuna aggiudicazione.
11. Ai sensi dell'art. 95 comma 12 D. Lgs. n. 50/2016, si precisa che la VIVA Servizi S.p.A. potrà decidere di non procedere all'aggiudicazione del servizio in oggetto se nessuna offerta risulti conveniente o idonea in relazione all'oggetto del contratto.
12. In ottemperanza alle disposizioni della normativa vigente secondo quanto disposto dall'art. 106 del D. Lgs. 50/2016 e s.m.i, sarà possibile procedere a variazioni contrattuali solo previa autorizzazione del RUP e nei limiti stabiliti dal già menzionato articolo.
13. Trattandosi nella sostanza di un "contratto aperto", l'operatore economico, accettando il presente C.S.A, si impegna ad approntare tutte le quantità di beni e servizi che saranno richiesti da Viva Servizi S.p.A. secondo le necessità che Viva Servizi S.p.A. stessa determinerà a proprio insindacabile giudizio nel periodo di riferimento contrattuale.
14. Le prestazioni in economia sono da considerarsi eccezionali, e, ove inevitabili, dovranno essere espressamente richieste da VIVA Servizi S.p.A.

ART. 15 - REVISIONE DEL PREZZO

1. Ai sensi dell'art. 106, comma 1, lett. a) del D.Lgs. 18 aprile 2016, n.50 e all'articolo 29 del decreto-legge 27 gennaio 2022, n. 4 si procederà annualmente alla revisione dei prezzi.
2. La revisione dei prezzi unitari annuale significa che annualmente sarà applicato l'aggiornamento dei prezzi unitari in misura pari al 100% della variazione, accertata dall'ISTAT, dell'indice dei prezzi al consumo per le famiglie di operai ed impiegati (FOI – nella versione che esclude il calcolo dei tabacchi), verificatasi nell'anno precedente. Il primo aggiornamento verrà effettuato, dopo 12 mesi dalla stipula del Contratto e varrà per l'anno successivo; non sono ammesse variazioni retroattive.
3. In ipotesi di rinnovo contrattuale si opererà all'avvio del contratto la revisione prezzi di cui al comma 2

ART. 16 - VERIFICA DI ANOMALIA DELL'OFFERTA

1. Ai sensi all'art. 97 comma 1 del D. Lgs 50/2016 gli operatori economici dovranno fornire, su richiesta della stazione appaltante, spiegazioni sul prezzo o sui costi proposti nell'offerta se queste appaiono anormalmente basse, sulla base di un giudizio tecnico sulla congruità, serietà, sostenibilità e realizzabilità dell'offerta.
2. Si procede a verificare la prima migliore offerta anormalmente bassa. Qualora tale offerta risulti anomala, si procede con le stesse modalità nei confronti delle successive offerte, fino ad individuare la migliore offerta ritenuta non anomala. È facoltà della stazione appaltante procedere contemporaneamente alla verifica di congruità di tutte le offerte anormalmente basse
3. Il RUP richiede per iscritto al concorrente la presentazione, per iscritto, delle spiegazioni, se del caso indicando le componenti specifiche dell'offerta ritenute anomale.
4. A tal fine, assegna un termine non inferiore a quindici giorni dal ricevimento della richiesta per la presentazione, in forma scritta, delle giustificazioni.
5. Il RUP esamina le spiegazioni fornite dall'offerente e, ove le ritenga non sufficienti ad escludere l'anomalia, può chiedere, anche mediante audizione orale, ulteriori chiarimenti, assegnando un termine massimo non inferiore a cinque giorni per il riscontro.

6. Il RUP **esclude le offerte**, ai sensi degli articoli 59, comma 3 lett. c) e 97, commi 5 e 6 del Codice, che in base all'esame degli elementi forniti con le spiegazioni risultino, nel complesso, inaffidabili.
7. Potrà essere esclusa l'offerta a prescindere dalle giustificazioni dell'offerente, qualora questi non presenti le giustificazioni richieste entro il termine stabilito

ART. 17 - ONERI A CARICO DELL'APPALTATORE

1. Oltre a quanto prescritto specificatamente nel presente C.S.A, sarà a totale carico dell'Aggiudicatario, dovendosi intendere interamente compensato con i prezzi derivanti dall'offerta, ogni altro onere per dare i servizi compiuti a perfetta regola d'arte, tra cui in particolare gli oneri seguenti:

- a. fornitura di strumenti e macchinari, ordinari e speciali, necessari per l'esecuzione di tutti i servizi di cui al presente appalto, nonché le relative prestazioni di manodopera, anche specializzata, per l'esecuzione dei rilievi e misurazioni previste nel presente C.S.A
- b. la rapida formazione del cantiere, fornito dei mezzi ed impianti atti ad assicurare una perfetta e rapida esecuzione di tutte le prestazioni necessarie, nonché la pulizia e la manutenzione di tali cantieri per i servizi di propria competenza e l'eventuale attesa o ritorno sul posto nel caso in cui l'area di intervento sia occupata da automezzi in sosta;
- c. la richiesta e l'ottenimento dei permessi su strade comunali (nel caso in cui VIVA Servizi S.p.A. non decida di provvedervi autonomamente), le spese per l'occupazione temporanea delle aree necessarie all'impianto del cantiere, nonché le indennità per eventuali danni causati dal passaggio di automezzi e personale su proprietà private
- d. essere in regola con tutte le autorizzazioni/legittimazioni necessarie allo svolgimento delle attività di cui al servizio richiesto;
- e. la guardiana, la segnalazione e la sorveglianza sia di giorno sia di notte, del cantiere, nonché di tutte le cose di VIVA Servizi S.p.A. inerenti all'esecuzione dei servizi consegnati;
- f. l'obbligo di mantenere tutti i passaggi pubblici e privati, ove occorra, con idonee passerelle fatte e curate in modo da dare l'assoluta sicurezza del transito;
- g. l'adozione, nell'esecuzione del contratto, di tutti i provvedimenti e di tutte le cautele necessarie per assicurare e per garantire la vita e l'incolumità degli operai, delle persone addette ai lavori/servizi stessi e dei terzi, nonché per evitare danni ai beni pubblici e privati; di ogni eventuale danno a persona ed a cose l'Aggiudicatario sarà unico responsabile sia penalmente sia civilmente.
- h. lo smontaggio dei cantieri e lo sgombero, a servizi ultimati, di ogni opera provvisoria, materiali residui, detriti ecc
- i. certificati, schede tecniche e documentazione definita nel presente C.S.A
- j. L'ordine dovrà essere accompagnato da documento di trasporto che dovrà riportare descrizione e quantità del materiale e riferimento dell'ordine effettuato.
- k. Saranno a completo carico della Ditta anche gli eventuali oneri sostenuti a fronte della restituzione dell'eventuale materiale fornito non conforme o difettoso, che dovrà essere prontamente sostituito
- l. tutte le spese relative alla stipulazione del contratto;
- m. tutte le imposte, comprese le cauzioni, che comunque possono essere applicate a causa del forniture/servizio da eseguire;
- n. tutte le spese relative al risarcimento di eventuali danni che si verificassero durante l'esecuzione del forniture/servizio;
- o. tutte le opere provvidenziali, dovendo l'Aggiudicatario, anche senza specifiche disposizioni della VIVA Servizi S.p.A., adottare a sua cura e spese tutte le precauzioni che l'arte suggerisce per evitare danni a persone, animali e cose. Pertanto, lo stesso dovrà far fronte a tutte le assicurazioni imposte dalle leggi e dai regolamenti. In ogni caso egli sarà il solo ed

unico responsabile, sia civilmente che penalmente, di qualunque danno possa verificarsi a persone, animali e alle altrui opere, sia di proprietà della VIVA Servizi S.p.A. che di terzi, in dipendenza della esecuzione dell'appalto e resta di conseguenza obbligata a provvedere a sue spese ad eventuali risarcimenti. VIVA Servizi S.p.A. rimane estranea ad ogni vertenza che possa sorgere fra l'esecutore del contratto ed i suoi fornitori, creditori e terzi in genere;

- p. l'osservanza dei contratti collettivi di lavoro con l'obbligo di applicare nei confronti dei dipendenti le condizioni normative e retributive risultanti dai contratti nazionali e dagli accordi integrativi locali;
- q. l'osservanza delle norme sugli ambienti di lavoro e l'adeguata informazione dei lavoratori e delle loro rappresentanze sindacali in merito ai rischi di infortunio e di malattie professionali che la realizzazione dei servizi presenta nelle varie fasi;
- r. la fornitura ai propri operai di tutti i dispositivi di protezione individuale necessari.

2. L'Aggiudicatario non potrà rifiutarsi di eseguire le disposizioni e gli ordini della VIVA Servizi S.p.A., salvo la facoltà di fare le sue osservazioni. Nel caso in cui l'Aggiudicatario ritenga che le disposizioni impartite dal Direttore dell'esecuzione siano difformi dai patti contrattuali, o che le modalità esecutive comportino oneri più gravosi di quelli previsti dal contratto, tali da comportare la redazione di un nuovo prezzo o uno speciale compenso, dovrà formulare, con comunicazione scritta, le proprie eccezioni prima di dar corso al servizio cui le eccezioni si riferiscono.

3. L'Aggiudicatario non avrà diritto a particolari compensi od indennizzi per gli oneri derivanti dalla presenza delle maestranze della VIVA Servizi S.p.A. per l'esecuzione delle ispezioni durante l'espletamento del servizio oggetto dell'appalto o di altre Imprese nell'ambito dei cantieri in particolare per l'attesa derivante dall'esecuzione delle prestazioni di loro competenza.

4. Il corrispettivo di tutti i richiamati e specificati obblighi ed oneri si intende compreso nel prezzo del servizio e nessun ulteriore compenso spetterà alla Ditta aggiudicataria per eventuali pretesi sovrapprezzi ad essi inerenti.

5. Non potranno essere richiesti compensi aggiuntivi per oneri sostenuti per il rispetto della normativa in materia di sicurezza avendo, in sede di offerta, valutato tutti gli adempimenti necessari per lo svolgimento delle prestazioni nel rispetto dei documenti di gara e della normativa vigente.

6. Data la specificità del servizio il personale della Ditta Appaltatrice dovrà sempre avere a disposizione e perfettamente funzionanti secondo le disposizioni del costruttore, i dispositivi anticaduta, i rilevatori multigas ed i dispositivi per la protezione delle vie respiratore e quant'altro necessario per l'esecuzione del servizio secondo quanto indicato nel presente C.S.A.

7. Nell'esecuzione del servizio dovranno essere adottate tutte le disposizioni imposte dalle leggi, dai regolamenti, nonché dal codice della strada, atte a salvaguardare la pubblica incolumità e la regolarità del transito nei luoghi interessati dai servizi.

8. L'esecutore del contratto è tenuto a prelevare gli eventuali materiali consegnatigli dalla VIVA Servizi S.p.A. presso i magazzini o depositi della stessa o presso altri depositi da essa indicati; i materiali forniti in eccesso e/o non utilizzati o provenienti da recuperi o demolizioni dovranno essere raccolti a sua cura e consegnati al magazzino o deposito che la VIVA Servizi S.p.A. avrà designato. I materiali di cui sopra, salvo quelli per cui è prevista la distruzione, devono essere riconsegnati accompagnati dal Documento di trasporto (D.d.t.) come da D.P.R.14/08/1996 n. 472 e da D.P.R. 21/12/1996 n. 696.

ART. 18 - OBBLIGHI E RESPONSABILITÀ DELLA DITTA AGGIUDICATARIA.

1. L'aggiudicatario ha l'obbligo di eseguire la prestazione in oggetto in maniera ottimale, garantendo di mantenere lo stato d'ordine originario.

2. L'Affidatario dovrà strutturare la propria organizzazione in modo che vi sia un unico soggetto di riferimento al quale VIVA SERVIZI S.p.A. possa rivolgersi per le richieste, le informazioni, le segnalazioni ed ogni altra comunicazione relativa al rapporto contrattuale.

3. L'aggiudicatario dovrà comunicare, entro l'avvio della prestazione, per iscritto alla VIVA Servizi S.p.A. il nominativo di un operatore che assuma le funzioni di referente dell'attività, dotato di numero di telefono e di un indirizzo e-mail di riferimento a cui inviare le richieste di svolgimento del servizio. A detto referente compete:

- organizzare la logistica del servizio;
- tenere i rapporti con il referente della VIVA Servizi S.p.A.

4. Le comunicazioni e/o le contestazioni fatte al referente del servizio s'intendono come fatte direttamente all'Aggiudicataria.

5. L'appaltatore dovrà condurre il servizio con personale operativo di provata capacità e idoneo, per numero e qualità, alla perfetta e tempestiva esecuzione dei servizi

6. Il personale dell'appaltatore deve rendersi facilmente reperibile affinché il Direttore dell'esecuzione del contratto possa in ogni momento trasmettere gli ordini relativi al servizio da espletare o a variazioni degli stessi che si rendessero necessari.

7. L'Aggiudicataria rimane sola ed unica responsabile, sia civilmente che penalmente, di eventuali danni arrecati a persone, animali e altrui opere, sia di proprietà di VIVA Servizi S.p.A. che di terzi, in dipendenza della esecuzione dell'appalto e resta di conseguenza obbligata a provvedere a sue spese ad eventuali risarcimenti. VIVA Servizi S.p.A. rimane estranea ad ogni vertenza che possa sorgere tra la Ditta aggiudicataria ed i suoi fornitori, creditori e terzi in genere.

8. Qualsiasi divergenza o contestazione fra l'esecutore del contratto e la VIVA Servizi S.p.A. nell'applicazione del contratto non dà mai diritto all'esecutore del contratto di sospendere o ritardare i servizi né titolo a giustificare i ritardi nell'ultimazione degli stessi

9. L'Aggiudicataria, con riferimento al personale impiegato nell'esecuzione del contratto, dovrà applicare tutte le condizioni normative e retributive risultanti dai contratti collettivi di lavoro e dagli accordi integrativi di lavoro in vigore per il tempo in cui avrà validità il contratto. In caso di inosservanza delle norme e prescrizioni contenute nei contratti collettivi di lavoro e negli accordi integrativi locali, delle Leggi e dei Regolamenti sulla tutela, protezione ed assicurazione dei lavoratori, la VIVA Servizi S.p.A. agirà ai sensi dell'art. 30 del D.Lgs. 50/2016 e s.m.i

10. In caso di inadempienza contributiva risultante dal Documento Unico di Regolarità Contributiva (DURC) relativo al personale dipendente della Ditta aggiudicataria, impiegato nell'esecuzione del contratto, ai sensi dell'art.30, comma 5, del D.Lgs. 50/2016 e s.m.i la VIVA Servizi S.p.A. tratterà dal relativo pagamento l'importo corrispondente all'inadempienza per il successivo versamento diretto agli enti previdenziali e assicurativi;

11. In ogni caso, ai sensi dell'art.30, comma 5-bis, del D.Lgs. 50/2016, sull'importo netto progressivo delle prestazioni è operata una ritenuta dello 0,50 per cento; le ritenute possono essere svincolate soltanto in sede di liquidazione finale, dopo l'approvazione da parte della stazione appaltante della verifica di conformità, previo rilascio del documento unico di regolarità contributiva.

12. In caso di ritardo nel pagamento delle retribuzioni dovute al personale dipendente della Aggiudicataria impiegato nell'esecuzione del contratto, ai sensi dell'art. 80, comma 6, del D.Lgs. 50/2016 e s.m.i, il Responsabile Unico del Procedimento inviterà, per iscritto, la Ditta a provvedervi entro i successivi quindici giorni. Qualora, entro il sopra citato termine, la Ditta non contesti formalmente e motivatamente la fondatezza della richiesta, la VIVA Servizi S.p.A. provvederà direttamente a pagare, anche in corso d'opera, ai lavoratori le retribuzioni arretrate, detraendo il relativo importo dalle somme dovute alla Ditta aggiudicataria.

13. In conformità a quanto prescritto all'art. 80, comma 6, del D.Lgs. 50/2016 e s.m.i la VIVA Servizi S.p.A. potrà escludere l'operatore economico in qualunque momento della procedura, qualora risulti che lo stesso si trovi, a causa di atti compiuti o omessi prima o nel corso della procedura, in una delle situazioni di cui ai commi 1, 2, 4 e 5 del medesimo art. 80 del D. Lgs. 50/2016 e s.m.i

14. L'Aggiudicataria sarà tenuta all'invio dei documenti richiesti, a seguito dell'aggiudicazione provvisoria, secondo i tempi e le modalità stabilite dalla VIVA Servizi S.p.A.

ART. 19 RAPPORTI CON LA COMMITTENZA

1. È affidata al RUP la responsabilità, la vigilanza ed i compiti di coordinamento sull'intero ciclo dell'appalto che svolgerà anche le funzioni di Direttore dell'Esecuzione (DE) laddove questi non sia espressamente designato.
2. Il Direttore dell'Esecuzione (DE) costituirà il riferimento dell'affidatario per qualsiasi aspetto concernente lo sviluppo del servizio e la gestione dei rapporti contrattuali con la VIVA Servizi SpA
3. Salvo diverse disposizioni, VIVA Servizi SpA di norma, effettuerà e riceverà tutte le dichiarazioni e in generale le comunicazioni inerenti alle attività tecniche del contratto, attraverso il Direttore dell'Esecuzione (D.E.) nominato dalla VIVA SERVIZI S.p.A. con onere a proprio carico.
4. Le indicazioni tecniche per l'espletamento delle attività saranno impartite dal Direttore dell'Esecuzione (D.E.).
5. Il D.E. avrà il compito di:
 - predisporre, in accordo con l'Affidatario, il verbale di inizio delle attività con le modalità previste dalla legislazione vigente alla data di redazione del verbale stesso;
 - controllare che la prestazione sia svolta secondo i tempi, le modalità e gli atti facenti parte del Contratto/Convenzione di incarico professionale e nei documenti di riferimento;
 - controllare, in accordo con gli uffici della VIVA SERVIZI S.p.A. che tutti gli atti progettuali e procedurali relativi al servizio affidato siano corretti.
6. Il R.E.C. provvederà, per conto dell'Affidatario, a vigilare affinché ogni fase dell'incarico risponda a quanto stabilito dai documenti contrattuali e sarà il naturale corrispondente del Direttore dell'Esecuzione (D.E.).

ART. 20 - CONTROLLO QUALITÀ E ACCETTAZIONE DEL SERVIZIO

1. Viva Servizi s.p.a, si riserva la facoltà di effettuare regolari controlli di qualità su ogni prestazione svolta rispetto alle caratteristiche/prestazioni/tempistiche minime del servizio indicate nel C.S.A.

ART. 21 - NORME TECNICHE

1. I materiali, le attrezzature ed i prodotti da utilizzare per l'espletamento del servizio dovranno essere conformi alle regole tecniche previste dalle vigenti disposizioni di legge, alle norme armonizzate e di unificazione e alle omologazioni tecniche e ciò sia per la qualità che per i metodi di fabbricazione, le tolleranze, le dimensioni, le prove di collaudo, ecc..
2. Le verifiche sull'uso di materiali e i prodotti utilizzati dovranno essere conformi alle regole tecniche previste dalle vigenti disposizioni di legge, alle norme armonizzate e di unificazione e alle omologazioni tecniche e ciò sia per la qualità che per i metodi di fabbricazione, le tolleranze, le dimensioni, le prove di collaudo, ecc..

ART. 22 - AVVIO DELL'ESECUZIONE E CONDOTTA DEL CONTRATTO

1. L'avvio del servizio avrà inizio dalla data di stipula del contratto o dalla data dell'esecuzione in via d'urgenza.
2. In considerazione della particolare natura del servizio, successivamente alla data di stipula del contratto o dalla data dell'esecuzione in via d'urgenza, verranno comunicati all'esecutore tramite ordine scritto, ordine verbale, ordine per e-mail, ordine telefonico o fax, i servizi da realizzare.

3. Per ogni singola attività sarà redatto al termine dell'intervento, un apposito documento sottoscritto dalle parti che conterrà gli elementi per definire la tipologia del servizio nonché i metri video-ispezionati calcolati in base all'orario di arrivo e di conclusione del servizio.
4. Sarà assicurata da parte della VIVA Servizi S.p.A., per mezzo del suo personale qualificato, la massima assistenza nel fornire tutte le indicazioni tecniche relative ai servizi da eseguire e nel curare la preparazione degli eventuali materiali da fornire dall'esecutore del contratto.
5. L'ultimazione delle singole prestazioni dovrà risultare da relativo verbale.
6. L'Appaltatore inoltre è tenuto a prendere diretti accordi con il personale della VIVA Servizi S.p.A. e con le eventuali ditte incaricate di eseguire particolari prestazioni, al fine di limitare le interferenze e rendere compatibili le rispettive attività.
7. Qualora l'impresa non si renda disponibile al momento della richiesta o non si presenti nel luogo dell'intervento nella data concordata sarà inoltre facoltà di VIVA Servizi S.p.A. di usufruire di altra ditta.
8. Il servizio si intenderà accettato ad avvenuta emissione da parte di VIVA Servizi S.p.A. di apposito certificato di verifica di conformità attestante la regolare esecuzione, che verrà redatto dalla VIVA Servizi S.p.A. entro 30 giorni dalla data di ultimazione del servizio.
9. I vari interventi si intenderanno accettati, a prescindere dalla controfirma obbligatoria da parte di VIVA Servizi S.p.A. del rapporto d'intervento redatto dalla Ditta, qualora entro 30 giorni dalla data di ultimazione del singolo intervento VIVA Servizi S.p.A. non formalizzi eventuali eccezioni o contestazioni.
10. L'importo di eventuali prestazioni contestate e/o non eseguiti a perfetta regola d'arte sarà detratto dall'importo dovuto per le prestazioni evase; tale importo sarà eventualmente liquidato una volta definite le contestazioni.

ART. 23 - PAGAMENTI E TRACCIABILITÀ

1. L'Aggiudicataria, mensilmente, dovrà trasmettere via mail al Direttore per l'Esecuzione del Contratto entro il giorno 10 del mese successivo, il riepilogo dei servizi svolti.
2. L'Aggiudicataria emetterà mensilmente fattura elettronica, solo dopo accettazione del riepilogo delle prestazioni effettuate, il cui pagamento sarà effettuato entro 60 giorni d.f.f.m., previa verifica della regolarità contributiva della Ditta (DURC), mediante bonifico bancario con accredito sul conto corrente dedicato ai sensi dell'art. 3 della Legge 136/10 e s.m.i..
3. La fattura dovrà riportare il codice CIG (Codice identificativo gara) di riferimento ed il codice CID (Codice Identificativo interno della VIVA Servizi S.p.A. che verrà preventivamente comunicato all'Impresa dal referente della VIVA Servizi S.p.A.).
4. La fattura non verrà saldata e la sua ricezione non farà decorrere il termine di cui al comma precedente, qualora non riporti i dati necessari per identificare le prestazioni fatturate, le coordinate bancarie complete ed il codice CIG per l'effettuazione del pagamento.
5. L'Aggiudicatario assume tutti gli obblighi di tracciabilità dei flussi finanziari di cui all'art. 3 della Legge 136/10 e s.m.i..
6. Ai sensi della Legge 205/2017 e dell'art. 48 bis del D.P.R. 602/73 e s.m.i. per la verifica della regolarità fiscale prevista dall'art. 80, comma 4, del D. Lgs. 50/2016, introdotto dalla L. 286/2006, e delle disposizioni di cui al D.M. 40 del 18.01.08, nonché delle Circolari del Ministero dell'Economia e delle Finanze n. 22 del 29.07.08, n. 29 del 08.10.09, n. 27 del 23.09.11 e n. 13 del 21.03.2018, la Viva Servizi S.p.A. non potrà procedere alla liquidazione degli importi superiori ad € 5.000,00 (importo da considerarsi anche cumulativo) qualora dalle verifiche effettuate presso l'Agenzia delle Entrate e Riscossione, il beneficiario risultasse inadempiente all'obbligo di versamento derivante dalla notifica di una o più cartelle di pagamento e, in caso affermativo, si dovrà segnalare la circostanza all'Agenzia delle entrate-Riscossione, ai fini dell'esercizio dell'attività di riscossione delle somme iscritte a ruolo.

7. In conformità a quanto prescritto dalla Legge 13 Agosto 2010, n. 136 e s.m.i., ogni transazione relativa al contratto sarà effettuata su apposito conto corrente bancario o postale dedicato che dovrà essere indicato dal Ditta aggiudicataria in sede di perfezionamento del contratto. Al riguardo la Ditta aggiudicataria fornirà i dati IBAN del conto corrente dedicato, nonché le generalità ed il codice fiscale dei soggetti delegati ad operare sul conto stesso. Gli importi dovuti verranno liquidati dalla VIVA Servizi S.p.A. esclusivamente tramite bonifico sul conto corrente indicato dalla Ditta aggiudicataria.
8. Il mancato utilizzo del conto corrente bancario o postale dedicato per l'esecuzione delle transazioni relative al contratto, che verrà comunicato in sede di perfezionamento, costituisce causa di risoluzione del medesimo contratto. In tal senso sarà richiesto alla Ditta aggiudicataria di riportare in fattura il codice CIG e i dati IBAN del conto corrente in cui dovranno essere eseguite le transazioni relative al presente appalto.
9. Ogni modificazione in ordine al c/c indicato ed ai soggetti ad operare sullo stesso dovranno essere tempestivamente comunicate per iscritto alla VIVA Servizi S.p.A.
10. Si comunica che l'art.3 del Decreto-legge 16 ottobre 2017 n. 148, convertito il 4 dicembre 2017 nella Legge n. 172, ha esteso l'ambito applicativo noto come meccanismo "Split Payment" o "Scissione dei Pagamenti" alla VIVA Servizi S.p.A.. Pertanto, le fatture dovranno essere emesse ai sensi dell'art. 17 ter del DPR 633/72. Le fatture emesse, senza l'applicazione del meccanismo succitato, non potranno più essere accettate e tanto meno liquidate e le stesse andranno restituite e sostituite.
11. Le somme dovute saranno decurtate delle penalità stabilite nel presente C.S.A ; se queste non saranno sufficienti si agirà sulla cauzione.

ART. 24 - RIFERIMENTO A LEGGI E REGOLAMENTI E CONOSCENZA DELLE CONDIZIONI DI CONTRATTO

1. Il contratto dovrà essere eseguito in base :
 - a. alle norme indicate al D.Lgs 81/08 e s.m.i., alla L. 125 del 2001, all'Accordo Conferenza Permanente Stato, Regioni e Province Autonome del 30/10/2007, all'Accordo Conferenza Permanente Stato, Regioni e Province Autonome del 18/09/2008,
 - b. D.P.R. 14/09/2011 n. 177 e s.m.i.
 - c. al D.P.R. 207/2010 per quanto ancora vigente alla data del presente
 - d. alle condizioni del presente C.S.A che fa parte integrante del Contratto.
2. L'appalto in questione, oltre che dalle norme sopra indicate, è regolato da tutte le leggi statali e regionali, dai relativi regolamenti, dalle istruzioni ministeriali vigenti, inerenti alle materie d'appalto e l'esecuzione delle opere pubbliche.
3. La Ditta aggiudicataria, con la sottoscrizione del contratto, dichiara
 - a. la perfetta conoscenza e incondizionata accettazione di tutte le norme generali e particolari che regolano il presente appalto, impegnandosi all'osservanza delle stesse e di tutte le prescrizioni che siano o che saranno emanate dai pubblici poteri in qualsiasi forma, indipendentemente dalle disposizioni del presente C.S.A.
 - b. la perfetta conoscenza e incondizionata accettazione di tutte le condizioni locali che si riferiscono allo specifico genere di fornitura/servizio nei territori comunali interessati, nonché quello geografico con particolare riferimento alle difficoltà operative e/o logistiche che si possono creare durante o per l'espletamento del la fornitura/servizio commissionato/a.
 - c. di aver accuratamente valutato, accettandoli, tutti gli obblighi, soggezioni ed oneri, contenuti nei documenti, ivi compresi quelli riferiti ai termini di inizio e fine contratto, alla eventualità di consegne frazionate, agli oneri assicurativi e alle altre condizioni cui è assoggettato le forniture richieste.

4. Si intendono espressamente abrogate tutte le norme del presente C.S.A in contrasto con il D. Lgs. 50/2016 e s.m.i. e il DPR 207/2010 e s.m.i. per quanto ancora vigente alla data del presente C.S.A.

5. Si presuppone altresì che l'Aggiudicatario sia a conoscenza dei centri storici e della connessa viabilità stabilita dagli Assessorati competenti, nonché di tutte le norme comunali, provinciali o demaniali che regolano il settore viario ed in generale di tutte le circostanze generali e speciali che possano aver influito sul giudizio dello stesso circa la convenienza di assumere il servizio, anche in relazione all'offerta da lui presentata con riferimento ai prezzi stabiliti dalla VIVA Servizi S.p.A..

ART. 25 - FALLIMENTO O MORTE DELL'AGGIUDICATARIO O VARIAZIONE DELLA RAGIONE SOCIALE

1. In caso di fallimento dell'Aggiudicatario, l'appalto si intenderà senz'altro revocata e VIVA Servizi S.p.A. provvederà a termini di legge. In caso di morte, sarà facoltà della VIVA Servizi S.p.A. scegliere nei confronti dell'erede dell'Aggiudicatario, tra la continuazione o la risoluzione del contratto.

2. L'aggiudicatario dovrà comunicare alla VIVA Servizi S.p.A. qualsiasi variazione intervenuta nella denominazione o ragione sociale dell'impresa indicando il motivo della variazione (a titolo esemplificativo e non esaustivo cessione d'azienda, fusione, trasformazione).

3. Relativamente ai raggruppamenti temporanei di concorrenti, in caso di fallimento si farà riferimento a quanto previsto ai commi 17, 18 e 19 dell'art. 48 del D. Lgs. 50/2016.

ART. 26 - RISOLUZIONE DEL CONTRATTO

1. VIVA Servizi Spa si riserva la facoltà di dichiarare la risoluzione del contratto nei seguenti casi:

- Per frode nell'esecuzione del servizio/forniture;
- Nel caso di manifesta incapacità nell'esecuzione del servizio oggetto dell'appalto;
- Qualora dovessero incorrere in più di 2 segnalazioni, anche non consecutive, di mancato rispetto dei tempi e/o delle modalità di esecuzione delle forniture/servizi;
- applicazione di numero 3 penali anche di diversa natura per inadempienza contrattuale
- Nei casi di imperizia nello svolgimento del servizio e quando venga compromessa la sua tempestiva esecuzione e la buona riuscita;
- Qualora in fase di esecuzione del contratto dovesse essere riscontrata inadempienza accertata alle norme di Legge sulla prevenzione degli infortuni, la sicurezza sul lavoro e le assicurazioni obbligatorie delle maestranze;
- In caso di sospensione del forniture/servizio da parte della Ditta aggiudicataria senza giustificato motivo;
- Qualora dovessero verificarsi le condizioni per l'applicazione dell'articolo 1453 del Codice Civile;
- Per scioglimento, cessazione o fallimento della Ditta;
- Per il mancato utilizzo degli strumenti idonei a consentire la piena tracciabilità delle operazioni di pagamento.
- manomissione o falsificazione dei formulari di trasporto rifiuti/Documenti di trasporto;
- mancanza applicazione del contratto CCNL dichiarato per il personale impiegato per le forniture/servizi;
- perdita dei requisiti richiesti per la partecipazione alla procedura per l'aggiudicazione del contratto di cui al presente C.S.A

2. Per ogni altra grave inadempienza riscontrata, VIVA Servizi Spa agirà ai sensi dell'articolo 1453 del Codice Civile e seguenti.

3. Il provvedimento di risoluzione del contratto dovrà essere notificato mediante lettera raccomandata con ricevuta di ritorno o a mezzo mail PEC. In caso di risoluzione contrattuale, VIVA Servizi S.p.A. si riserva la facoltà di affidare ad altri l'esecuzione dell'appalto in danno della ditta. L'esecuzione in danno non esime la Ditta dalle responsabilità civili e penali in cui essa possa essere incorsa, a norma di legge, per i fatti che hanno motivato la risoluzione. In caso di risoluzione del contratto per fatto dell'Aggiudicatario, verranno

riconosciuti a quest'ultimo solo gli importi corrispondenti alla parte delle forniture/servizi eseguiti in modo completo e accettato da VIVA Servizi S.p.A., fatto salvo il maggior onere derivante a VIVA Servizi S.p.A. per la stipula del nuovo contratto necessario per il completamento delle forniture/servizi. L'Impresa dovrà in ogni caso risarcire alla VIVA Servizi S.p.A., danno diretto e indiretto che possa comunque derivare dalla propria inadempienza.

4. Nell'ipotesi di risoluzione contrattuale, la VIVA Servizi S.p.A., oltre all'applicabilità delle penalità previste, procederà all'incameramento della cauzione prestata, salvo il risarcimento degli eventuali maggiori danni.

5. VIVA Servizi S.p.A., in caso di inadempienza delle clausole contrattuali da parte della Ditta aggiudicataria, ha facoltà di disdire il contratto stesso in qualsiasi momento con semplice preavviso di cinque giorni da darsi a mezzo raccomandata o PEC.

ART. 27 - DIRITTI DI AUTORE

1. La VIVA Servizi S.p.A. non assume nessuna responsabilità nel caso in cui il soggetto aggiudicatario abbia usato nell'esecuzione della fornitura/servizio, dispositivi o soluzioni tecniche di cui altri abbiano ottenuto la privativa.

2. La Ditta aggiudicataria riterrà indenne la VIVA Servizi S.p.A. da tutte le rivendicazioni, responsabilità, perdite e danni pretesi da qualsiasi soggetto, nonché da tutti i costi o responsabilità ad essi relative a seguito di qualsiasi rivendicazione di violazione di diritti d'autore o di qualsiasi marchio, derivante o che si pretenda derivare dalla fabbricazione, vendita, gestione o uso dei beni oggetto di gara.

ART. 28 - PENALI

1. La VIVA Servizi si riserverà la facoltà di verificare, senza necessità di preavviso, la rispondenza del servizio effettuato con quanto richiesto.

2. Premesso che una differente modalità di esecuzione del servizio rispetto a quanto contrattualmente stabilito è da ritenersi valida solo se concordata anticipatamente con VIVA Servizi e comunque del tutto eccezionale, sono da considerarsi inadempienze contrattuali la mancata (parziale o totale) o ritardata effettuazione dei servizi richiesti e delle comunicazioni rispetto ai termini stabiliti e/o alle modalità indicate nel presente C.S.A.

3. Per ogni per ogni frazione di ora di ritardo ed ogni ora consecutiva di ritardo rispetto all'orario di intervento affidati secondo quanto disposto all' **0 Art. 4 Specifiche tecniche e modalità di esecuzione del servizio** del presente C.S. si applicherà una penale

- a. pari al 0,1‰ (zerovirgolaunopermille) dell'ammontare contrattuale nel caso di intervento **Programmato** fino, comunque, ad una penale massima giornaliera dell' 1‰ (unopermille)
- b. pari al 0,2‰ (zerovirgoladuepermille) dell'ammontare contrattuale nel caso di intervento **Urgente**; fino, comunque, ad una penale massima giornaliera dell' 1‰ (unopermille)
- c. pari al 1‰ (unopermille) per ogni giorno naturale e consecutivo di ritardo successivi a quelli di cui ai punti a.) b.) (sia per il servizio "programmato" che per quello "urgente")

(esempio esplicativo di applicazioni di penali)

- Servizio programmato: il Servizio doveva iniziare alle 14,30 → il servizio inizia alla 16,45 quindi con ritardo di 1,25 ore → la penale è pari $2 * (0,1‰) * \text{Importo contrattuale}$
- Servizio programmato: il Servizio doveva iniziare alle 8,00 → il servizio inizia alla 12,00 del giorno dopo quindi con ritardo di 28 ore → la penale è pari $[1 * (1‰) + (28-24) * (0,1‰)] * \text{Importo contrattuale} \rightarrow 1,4‰ * \text{Importo contrattuale}$

4. Per ogni per ogni giorno di ritardo rispetto alle 48 ore stabilite per la consegna degli elaborati (A),B),C), Monografia tipo) secondo quanto disposto all' **0 Art. 4 Specifiche tecniche e modalità di esecuzione del servizio** del presente C.S. si applicherà una penale pari al 0,1‰ (zerovirgolaunopermille) dell'ammontare contrattuale

5. Qualora il ritardo dell'adempimento determini un importo massimo della penale superiore al 10% (dieci per cento) dell'importo contrattuale, il Direttore dell'esecuzione potrà proporre all'organo competente la risoluzione del contratto per grave inadempimento. Nel caso in cui, per ragioni di opportunità il contratto venga continuato fino al termine naturale, la penale verrà applicata nella sua totale entità, se ricorre il caso anche oltre il 10%.
6. La sola formalità preliminare da assolversi ai fini dell'applicazione delle penali sopra indicate è la contestazione degli addebiti. Operata la contestazione dell'inadempimento, l'aggiudicatario ha facoltà di produrre le sue controdeduzioni entro e non oltre cinque giorni naturali e consecutivi dalla data di ricevimento della comunicazione. Qualora dette deduzioni non siano accoglibili a giudizio della VIVA Servizi S.p.A. ovvero non vi sia stata risposta o la stessa non sia giunta nel termine indicato, la VIVA Servizi S.p.A. procede all'applicazione della penale mediante ritenuta sui compensi dovuti da fattura; se questi non fossero sufficienti si agirebbe sulla cauzione. Sia la contestazione di inadempimento, sia l'irrogazione della penale sono comunicate con PEC.
7. L'applicazione delle penali di cui al presente articolo non pregiudica il diritto di VIVA Servizi S.p.A. di pretendere il risarcimento del maggior danno ai sensi dell'art. 1224, comma 2, del Codice Civile.
8. Le penali disciplinate dal presente articolo sono cumulabili tra di loro e saranno, a discrezione di VIVA SERVIZI S.p.A. applicate in sede di contabilizzazione e di pagamento dei corrispettivi spettanti all'Aggiudicatario o notificati a parte con saldo entro 30 gg. dalla data di emissione e comunque regolati prima del pagamento a saldo di una eventuale fattura emessa dall'aggiudicatario.

ART. 29 - CONOSCENZA DELLE CONDIZIONI DI AFFIDAMENTO E ACCETTAZIONE DEL C.S.A

1. La sottoscrizione del contratto e dei suoi allegati da parte dell'Aggiudicatario del forniture/servizio, equivale a dichiarazione di perfetta conoscenza e accettazione delle norme vigenti in materia di che regolano il presente appalto e di tutte le condizioni locali che si riferiscono allo specifico genere di forniture/servizio.
2. L'Aggiudicatario deve aver accuratamente valutato, accettandoli, tutti gli obblighi, soggezioni ed oneri, contenuti nel presente documento e relativi allegati, ivi compresi quelli riferiti, agli oneri assicurativi e alle altre condizioni cui è assoggettato il forniture/servizio richiesto.
3. La sottoscrizione del contratto e dei suoi allegati da parte dell'Aggiudicatario del contratto equivale, altresì, a dichiarazione della sussistenza delle condizioni che consentono l'immediata esecuzione del contratto.

ART. 30 - DIVIETO DI CESSIONE DEL CONTRATTO – CESSIONI DI CREDITO

1. E' vietata, da parte dell'Aggiudicatario, la cessione anche parziale del contratto, fatti salvi i casi di atti di trasformazione, fusione e per i quali si applicano le disposizioni vigenti alla data di accadimento.
2. E' applicabile l'istituto della cessione del credito nelle modalità espresse all'art. 106, comma 13, del D.Lgs. 50/2016 e s.m.i., a banche, intermediari finanziari disciplinati dalle leggi in materia bancaria e creditizia, il cui oggetto sociale preveda l'esercizio dell'attività di acquisto di crediti di Aggiudicatario. La cessione del credito deve essere stipulata mediante atto pubblico o scrittura privata autenticata e deve essere notificata alla Committente. Si applicano le disposizioni di cui alla Legge n. 52/1991. E' fatto, altresì, divieto all'Aggiudicatario di conferire, in qualsiasi forma, procure all'incasso.

ART. 31 - INTERPRETAZIONI DEL CONTRATTO E DOCUMENTI FACENTE PARTE DEL CONTRATTO

1. In caso di discordanza vale la soluzione più aderente alle finalità per le quali la forniture/servizio viene affidato e comunque quella che meglio risponderà ai criteri di ragionevolezza e buona esecuzione dello stesso.
2. In caso di norme tra loro non compatibili o apparentemente non compatibili, trovano applicazione in primo luogo le norme eccezionali o quelle che fanno eccezione a regole generali, in secondo luogo quelle

maggiormente conformi alle disposizioni legislative regolamentari ovvero all'ordinamento giuridico, in terzo luogo quelle di maggior dettaglio e infine quelle di carattere ordinario.

3. L'interpretazione delle clausole contrattuali, così come delle disposizioni del C.S.A, deve essere fatta tenendo conto delle finalità del contratto di incarico e dei risultati ricercati con l'affidamento dell'appalto; per ogni altra evenienza trovano applicazione gli articoli dal 1362 al 1369 del codice civile.

4. Formano, a tutti gli effetti, parte integrante e sostanziale del Contratto di incarico le norme ed i documenti di seguito elencati, ancorché non materialmente allegati, di cui l'Aggiudicatario dichiarerà di avere preso perfetta conoscenza:

- tutta la documentazione di gara, il presente C.S.A e relativi allegati;
- l'offerta economica della Ditta aggiudicataria e tutti i documenti richiesti nel contratto.
- il D.Lgs. 18 aprile 2016, n.50 e smi: "Codice dei Contratti Pubblici" e tutti gli eventuali decreti attuativi e linee guida approvati alla data di avvio della procedura di affidamento;
- il D.P.R. 5 ottobre 2010, n. 207;
- le polizze a garanzia depositate (laddove richieste);
- il Documento Unico di Valutazione dei Rischi di Interferenze (DUVRI) comprensivo del modello di dichiarazione dell'Aggiudicatario (Allegato 1 al DUVRI) per accettazione e condivisione del DUVRI o Proposta dell'Aggiudicatario per integrazione e/o modifica del DUVRI;

ART. 32 - ESONERO RESPONSABILITÀ DELLA VIVA SERVIZI SPA E RISPETTO DELLE NORMATIVE

1. Tutti i componenti utilizzati per lo svolgimento del servizio o dovranno garantire, in uso, conformità alla normativa in materia di sicurezza ed antinfortunistica.

2. L'Appaltatore assume a proprio carico tutte le responsabilità civili e penali che, per fatto proprio, dei suoi dipendenti ed incaricati, o per manchevolezze o negligenza nell'esecuzione delle forniture/servizi oggetto del presente contratto, dovessero sorgere nei confronti delle persone e delle cose sia di proprietà della VIVA Servizi S.p.A. sia di terzi, tenendo esonerata la VIVA Servizi S.p.A. dalle relative conseguenze. L'Affidatario risponderà direttamente dei danni prodotti a persone o cose in dipendenza dell'esecuzione del contratto e rimarrà a suo carico il completo risarcimento dei danni prodotti a terzi.

3. Senza eccezioni o riserve restano a totale carico dell'Affidatario ogni responsabilità sia civile che penale per eventuali danni subiti dalla VIVA SERVIZI S.p.A. o da terzi connessi e derivanti dall'esecuzione del contratto, senza diritto di rivalsa o di compensi da parte della VIVA SERVIZI S.p.A., salvi gli interventi in favore dell'Affidatario da parte di società assicuratrici.

4. VIVA SERVIZI S.p.A. resta esonerato da ogni responsabilità derivante direttamente o indirettamente dal servizio oggetto dell'affidamento; tutte le responsabilità saranno integralmente ed espressamente assunte dall'Affidatario come effetto dell'affidamento.

5. VIVA SERVIZI S.p.A. non assume nessuna responsabilità per qualsiasi danno che dovesse derivare all'Affidatario ad opera di terzi

6. L'Appaltatore deve garantire la conformità dei beni forniti alle norme contenute nel D.Lgs. 9 aprile 2008 n. 81 e s.m.i In ogni caso, l'aggiudicatario garantisce che la prestazione svolta nel suo complesso ed in ogni particolare, sia sicura dovendosi ritenere la presente specifica tecnica solo indicativa. Pertanto, il materiale deve risultare sicuro nei confronti del personale operatore in ogni situazione di impiego e logistica.

7. L'aggiudicataria sarà tenuta all'osservanza di tutte le leggi, decreti, regolamenti e del C.S.A in quanto applicabili ed in genere di tutte le prescrizioni che siano o che saranno emanate dai pubblici poteri in qualsiasi forma, indipendentemente dalle disposizioni del presente C.S.A. La Ditta, nell'esecuzione della fornitura/servizio, dovrà uniformarsi a tutte le normative sopra richiamate, nonché a tutte le modifiche delle stesse e/o alle nuove normative intervenute nel corso del contratto.

ART. 33 - GARANZIA PROVVISORIA

1. L'offerta è corredata da:

a. una garanzia provvisoria, come definita dall'art. 93 del Codice degli appalti, pari al 2% del prezzo base di gara e precisamente di importo pari a

| LOTTO | Nome lotto | Importo Totale |
|------------|---|----------------|
| LOTTO 1 | SERVIZIO BIENNALE DI ISPEZIONI TELEVISIVE DELLE FOGNATURE :N.O. ANCONA E N.O. SENIGALLIA | € 10.232,00 |
| LOTTO 2 | SERVIZIO BIENNALE DI ISPEZIONI TELEVISIVE DELLE FOGNATURE :N.O. JESI E N.O. FABRIANO | € 7.165,60 |

b. una dichiarazione di impegno, da parte di un istituto bancario o assicurativo o altro soggetto di cui all'art. 93, comma 3 del Codice, anche diverso da quello che ha rilasciato la garanzia provvisoria, a rilasciare garanzia fideiussoria definitiva ai sensi dell'articolo 93, comma 8 del Codice, qualora il concorrente risulti affidatario. Tale dichiarazione di impegno non è richiesta ai micro, piccoli e medi operatori economici e ai raggruppamenti temporanei o consorzi ordinari esclusivamente dai medesimi costituiti.

2. Ai sensi dell'art. 93, comma 6 del Codice, la garanzia provvisoria copre la mancata sottoscrizione del contratto, dopo l'aggiudicazione, dovuta ad ogni fatto riconducibile all'affidatario o all'adozione di informazione antimafia interdittiva emessa ai sensi degli articoli 84 e 91 del D.lgs. 6 settembre 2011, n. 159. Sono fatti riconducibili all'affidatario, tra l'altro, la mancata prova del possesso dei requisiti generali e speciali nonché la mancata produzione della documentazione richiesta e necessaria per la stipula del contratto. L'eventuale esclusione dalla gara prima dell'aggiudicazione, al di fuori dei casi di cui all'art. 89 comma 1 del Codice, non comporterà l'escussione della garanzia provvisoria.

3. La garanzia provvisoria copre, ai sensi dell'art. 89, comma 1 del Codice, anche le dichiarazioni mendaci rese nell'ambito dell'avvalimento.

4. La garanzia provvisoria è costituita, a scelta del concorrente:

- in titoli del debito pubblico garantiti dallo Stato depositati presso una sezione di tesoreria provinciale o presso le aziende autorizzate, a titolo di pegno, a favore della stazione appaltante; il valore deve essere al corso del giorno del deposito;
- fermo restando il limite all'utilizzo del contante di cui all'articolo 49, comma 1 del decreto legislativo 21 novembre 2007 n. 231, in contanti, con bonifico, in assegni circolari;
- fideiussione bancaria o assicurativa rilasciata da imprese bancarie o assicurative o da intermediari finanziari che rispondano ai requisiti di cui all'art. 93, comma 3 del Codice. In ogni caso, la garanzia fideiussoria è conforme, ai sensi dell'art. 103, comma 9 del Codice agli schemi tipo di cui al D.M. 19 gennaio 2018, n. 31.

5. Gli operatori economici, prima di procedere alla sottoscrizione, sono tenuti a verificare che il soggetto garante sia in possesso dell'autorizzazione al rilascio di garanzie mediante accesso ai seguenti siti internet:

- <http://www.bancaditalia.it/compiti/vigilanza/intermediari/index.html>
- <http://www.bancaditalia.it/compiti/vigilanza/avvisi-pub/garanzie-finanziarie/>
- http://www.bancaditalia.it/compiti/vigilanza/avvisi-pub/soggetti-non-legittimati/Intermediari_non_abilitati.pdf
- <http://www.ivass.it/ivass/impreses.jsp/HomePage.jsp>

5. In caso di prestazione di garanzia fideiussoria, questa dovrà:

- a. contenere espressa menzione dell'oggetto e del soggetto garantito;
- b. essere intestata a tutti gli operatori economici del costituito/constituendo raggruppamento temporaneo/consorzio ordinario o del GEIE o dell'aggregazione di rete, ovvero al solo consorzio, in caso di consorzi stabili;
- c. essere conforme allo schema tipo approvato con d.m. n. 31 del 19 gennaio 2018 (GU n. 83 del 10 aprile 2018) contenente il "Regolamento con cui si adottano gli schemi di contratti tipo per le garanzie fideiussorie previste dagli artt. 103 comma 9 e 104 comma 9 del d.lgs. 18 aprile 2016 n. 50".
- d. avere validità per 180 giorni dal termine ultimo per la presentazione dell'offerta;
- e. prevedere espressamente:
 - i. la rinuncia al beneficio della preventiva escussione del debitore principale di cui all'art. 1944 del codice civile, volendo ed intendendo restare obbligata in solido con il debitore;
 - ii. la rinuncia ad eccepire la decorrenza dei termini di cui all'art. 1957 secondo comma del codice civile;
 - iii. la loro operatività entro quindici giorni a semplice richiesta scritta della stazione appaltante;
- f. contenere l'impegno a rilasciare la garanzia definitiva, ove rilasciata dal medesimo garante;

6. La garanzia fideiussoria e la dichiarazione di impegno devono essere sottoscritte da un soggetto in possesso dei poteri necessari per impegnare il garante ed essere prodotte in una delle seguenti forme:

- in originale o in copia autentica ai sensi dell'art. 18 del d.p.r. 28 dicembre 2000, n. 445;
- documento informatico, ai sensi dell'art. 1, lett. p) del d.lgs. 7 marzo 2005 n. 82 sottoscritto con firma digitale dal soggetto in possesso dei poteri necessari per impegnare il garante;
- copia informatica di documento analogico (scansione di documento cartaceo) secondo le modalità previste dall'art. 22, commi 1 e 2, del d.lgs. 82/2005. In tali ultimi casi la conformità del documento all'originale dovrà essere attestata dal pubblico ufficiale mediante apposizione di firma digitale (art. 22, comma 1, del d.lgs. 82/2005) ovvero da apposita dichiarazione di autenticità sottoscritta con firma digitale dal notaio o dal pubblico ufficiale (art. 22, comma 2 del d.lgs. 82/2005).

7. In caso di richiesta di estensione della durata e validità dell'offerta e della garanzia fideiussoria, il concorrente potrà produrre una nuova garanzia provvisoria di altro garante, in sostituzione della precedente, a condizione che abbia espressa decorrenza dalla data di presentazione dell'offerta.

8. L'importo della garanzia e del suo eventuale rinnovo è ridotto secondo le misure e le modalità di cui all'art. 93, comma 7 del Codice.

9. La garanzia provvisoria e l'impegno del fideiussore dovranno essere prodotti nelle modalità e nelle forme indicate nel disciplinare di gara.

ART. 34 - GARANZIA DEFINITIVA

1. Per la sottoscrizione del contratto, l'Affidatario deve, nel termine che sarà comunicato dalla VIVA SERVIZI S.p.A., costituire, ai sensi dell'art. 103 del D.Lgs. 18/04/2016 n. 50 e s.m.i, una "garanzia definitiva" a propria scelta, sotto forma di cauzione (contanti o titoli) o fidejussione (polizza fidejussoria) a copertura degli oneri per il mancato od inesatto adempimento del contratto per una somma garantita pari al 10% dell'importo contrattuale aumentata di tanti punti percentuali quanti sono quelli eccedenti il ribasso superiore al 10% e di due punti percentuali per ogni punto di ribasso superiore al 20%.

2. Tale cauzione/fidejussione rimarrà vincolata fino alla liquidazione degli importi dovuti (da intendersi quale regolare esecuzione del servizio).
3. Tale cauzione/fidejussione dovrà inoltre essere conforme allo schema di cui all'allegato A del DM del 19 gennaio 2018, n. 31 che dovrà inoltre comprendere espressamente la rinuncia all'eccezione di cui all'art. 1957, comma 2, del Codice civile ai sensi dell'art. 103 del D.Lgs. 50/2016 e s.m.i.
4. Si evidenzia che le eventuali cauzioni rilasciate dagli intermediari finanziari verranno ritenute valide sempreché gli intermediari stessi siano iscritti nell'albo di cui all'art. 106 del D.Lgs. 385/93 e inoltre dimostrino con idonea documentazione da produrre, unitamente alla cauzione, di essere sottoposti a revisione contabile da parte di una società di revisione iscritta nell'albo previsto dall'art. 161 del D.Lgs. 24 febbraio 1998, n.58
5. La garanzia costituita sotto forma polizza fideiussoria può essere rilasciata da:
 - o Imprese Bancarie e Assicuratriche che rispondano ai requisiti di solvibilità previsti dalle leggi che disciplinano tali attività;
 - o Intermediari Finanziari iscritti all'Albo di cui all'art. 106 del D.Lgs. n. 385/1993, che svolgono in via esclusiva o prevalente attività di rilascio di garanzie e che sono sottoposte a revisione contabile da parte di una società di revisione iscritta all'albo previsto dall'art. 161 del D.Lgs. 58/1998, e che abbiano i requisiti di solvibilità richiesti dalla vigente normativa bancaria ed assicurativa
6. La garanzia è prestata a tutela della VIVA SERVIZI S.p.A. per l'esatto adempimento, da parte dell'Affidatario, di tutte le obbligazioni previste dal contratto e dal presente capitolato, per il risarcimento dei danni derivanti dalle inadempienze alle obbligazioni.
7. La mancata costituzione della garanzia definitiva nei modi e termini richieste dalla Committenza determina la decadenza dell'affidamento e la pronuncia dell'aggiudicazione del servizio in favore dell'operatore economico che segue nella graduatoria
8. La garanzia definitiva deve essere considerata valida fino al completo esaurimento del rapporto contrattuale dell'Affidatario nei confronti della VIVA SERVIZI S.p.A.
9. L'omesso pagamento dei premi relativi alla garanzia definitiva da parte dell'Affidatario non comporta nell'inefficacia della garanzia nei confronti della VIVA SERVIZI S.p.A.
10. Nel caso di anticipata risoluzione del contratto per inadempienze dell'Affidatario, la cauzione definitiva sarà incamerata per intero, con riserva di richiedere i maggiori danni. Pertanto, qualora l'importo della cauzione medesima non fosse sufficiente a coprire l'indennizzo dei danni, VIVA SERVIZI S.p.A. si riserva l'insindacabile facoltà di avviare ogni azione legale per il recupero di quanto necessario al ripianamento dei danni.

ART. 35 - ASSICURAZIONE A CARICO DELL'ESECUTORE DEL CONTRATTO

1. E' obbligo del fornitore stipulare specifica polizza assicurativa R.C. comprensiva della Responsabilità Civile verso terzi (RCT), con esclusivo riferimento all'oggetto del contratto, con massimale per sinistro non inferiore ad € 500.000,00.(cinquecentomila/00) e per una durata pari alla durata della cauzione definitiva
2. In alternativa alla stipulazione di tale polizza, l'Aggiudicatario potrà dimostrare l'esistenza di una polizza già attivata, avente le caratteristiche minime indicate per quella richiesta per il presente appalto. In tal caso, l'Aggiudicatario dovrà produrre un'appendice alla stessa, nella quale si espliciti che la polizza in questione copre anche il contratto svolto per conto della VIVA Servizi SpA, precisando che non vi sono limiti al numero di sinistri e che il massimale per sinistro non è inferiore a quello sopra indicato.
3. Resta inteso che l'esistenza, e, quindi, la validità ed efficacia della polizza assicurativa di cui al presente articolo è condizione essenziale e, pertanto, qualora il fornitore non sia in grado di provare in qualsiasi momento la copertura assicurativa di cui si tratta, il Contratto si risolverà di diritto con conseguente incameramento della cauzione definitiva e fatto salvo l'obbligo di risarcimento del maggior danno subito.

4. Rimarrà comunque ferma la responsabilità dell'Aggiudicatario anche per danni eventualmente non coperti dalla polizza assicurativa di cui sopra.
5. Se il contratto di assicurazione prevede importi o percentuali di scoperto o di franchigia, queste condizioni non sono opponibili alla Stazione Appaltante.
6. Le garanzie di cui al presente articolo, prestate dall'Aggiudicatario, coprono senza alcuna riserva anche i danni causati dalle imprese subappaltatrici/subfornitori. Se l'Aggiudicatario è un RTI o un consorzio ordinario, la garanzia assicurativa è prestata dall'impresa mandataria in nome e per conto di tutti i concorrenti raggruppati o consorziati.
7. La polizza deve essere prodotta e depositata in originale agli atti della VIVA SERVIZI S.p.A. prima della stipula del contratto di incarico nei termini che saranno comunicati dalla VIVA SERVIZI S.p.A.

ART. 36 - DISPOSIZIONI

1. Per quanto non espressamente previsto si applicano le disposizioni vigenti in materia.

ART. 37 - DEFINIZIONE DELLE CONTROVERSIE

1. Ogni eventuale controversia tra la VIVA Servizi S.p.A. e la Ditta aggiudicataria, che non si sia potuta definire in via amministrativa, sarà deferita al giudice ordinario competente. In tal caso il foro competente sarà quello di Ancona.

ART. 38 - DISPOSIZIONI CON RIFERIMENTO AL SERVIZIO IDRICO INTEGRATO

1. Si fa presente l'Autorità di Ambito Territoriale Ottimale n° 2 – "Marche Centro-Ancona" ai sensi delle disposizioni di cui alla Legge 36/1994 ed alla Legge Regione Marche 18/1998, ha affidato in via esclusiva alla VIVA Servizi S.p.A., quale Gestore, il Servizio Idrico Integrato dell'AATO;
2. Qualora a seguito della risoluzione o cessazione del rapporto di concessione di che trattasi, l'A.A.T.O. n° 2, anche prima della scadenza sopra indicata, dovesse eventualmente individuare un diverso Gestore, quest'ultimo potrà avvalersi della facoltà di subentrare nel presente atto in sostituzione del precedente Gestore, senza che l'Affidatario del presente servizio possa eccepire alcunché o vantare alcun diritto a risarcimento e/o indennizzi.

ART. 39 - CODICE ETICO

1. Si fa presente che i rapporti intercorrenti con la VIVA Servizi S.p.A. sono regolamentati anche sulla base delle prescrizioni indicate nel Codice Etico adottato dalla VIVA Servizi S.p.A. stessa, ai sensi del D. Lgs 08 Giugno 2011, n° 231 (disponibile sul sito internet www.vivaservizi.it).

ART. 40 - PROTEZIONE DEI DATI PERSONALI, OBBLIGO DI RISERVATEZZA E DIVIETO DI DIVULGAZIONE

11. La VIVA Servizi S.p.A., ai sensi dell'art. 13 del D.Lgs. 196/2003 e s.m.i, incarica con la presente l'Affidatario che acconsente, al trattamento dei dati contenuti nel presente documento, esclusivamente per lo svolgimento delle attività e per l'assolvimento degli obblighi previsti dalle leggi e dai regolamenti comunitari in materia.
 1. Analogamente l'Affidatario autorizza la VIVA Servizi S.p.A. al trattamento dei dati personali conseguenti e derivanti dalla stipula e della gestione del presente documento.
 2. L'aggiudicatario dovrà osservare la massima riservatezza nei confronti delle notizie di qualsiasi natura acquisite nel corso dell'appalto, le quali non dovranno in alcun modo ed in qualsiasi forma essere comunicate e divulgate a terzi, né essere utilizzate da parte dell'aggiudicatario stesso o da parte di chiunque collabori alle sue attività per fini diversi da quelli contemplati nel presente C.S.A.
 3. L'inosservanza dei già menzionati obblighi costituirà grave inadempienza e la VIVA Servizi S.p.A. avrà facoltà di dichiarare la risoluzione di diritto del contratto. Per quanto non espressamente indicato nel presente articolo, si rinvia alla normativa vigente in materia.

ART. 41 - ALLEGATI

COMPUTO METRICO
ELENCO PREZZI LOTTO 1
ELENCO PREZZI LOTTO 2

COMPUTO METRICO

| N. | Codice | Descrizione | U.M. | Prezzo Unitario € |
|----|-----------|---|------|-------------------|
| | A1 | Ispezione televisiva "PROGRAMMATA IN AUTOMATICO" con l'impiego delle apparecchiature inserite nel mezzo attrezzato consistenti in un'apparecchiatura televisiva a colori da svolgersi nei modi e nelle forme descritte nel CSA. Nel prezzo è compreso qualsiasi onere per attività del personale in superficie addetto all'apertura dei manufatti di accesso e la sorveglianza in superficie durante l'esecuzione dei servizi. (DA ESEGUIRSI ENTRO LE 6 ORE) | | |
| 1 | A1 | 1 per tratti videoispezionati di lunghezza fino a 250 ml | ml | 7,3 |
| 2 | A1 | 2 per tratti videoispezionati di lunghezza eccedenti i 250 ml (per i primi 250 ml si applica la voce A1.01) | ml | 6,8 |
| 3 | A2 | Ispezione televisiva "PROGRAMMATA IN AUTOMATICO" con l'impiego delle apparecchiature inserite nel mezzo attrezzato consistenti in un'apparecchiatura televisiva a colori da svolgersi nei modi e nelle forme descritte nel CSA. Nel prezzo è compreso qualsiasi onere per attività del personale in superficie addetto all'apertura dei manufatti di accesso e la sorveglianza in superficie durante l'esecuzione dei servizi. DA ESEGUIRSI NEI GIORNI FERIALE DALLE 20:00 ALLE 06:00 E NEI GIORNI FESTIVI | ml | 9,5 |
| 4 | A3 | Ispezione televisiva in "PROGRAMMATA IN MANUALE" con l'impiego di personale in condotta, comprese le attrezzature di protezione e sicurezza, collegamento radio all'esterno, stazionamento all'esterno di squadra di soccorso, pronto intervento e derattizzazione del luogo da svolgersi nei modi e nelle forme descritte nel foglio CSA. Nel prezzo è compreso qualsiasi onere per attività del personale in superficie addetto all'apertura dei manufatti di accesso e la sorveglianza in superficie durante l'esecuzione dei servizi. (DA ESEGUIRSI ENTRO LE 6 ORE) | ml | 11,5 |
| 5 | A4 | Ispezione televisiva "URGENTE IN AUTOMATICO" con l'impiego delle apparecchiature inserite nel mezzo attrezzato consistenti in un'apparecchiatura televisiva a colori da svolgersi nei modi e nelle forme descritte nel CSA. Nel prezzo è compreso qualsiasi onere per attività del personale in superficie addetto all'apertura dei manufatti di accesso e la sorveglianza in superficie durante l'esecuzione dei servizi. (DA ESEGUIRE ENTRO LE 2 ORE) | ml | 9,45 |
| 6 | A5 | Ispezione televisiva "URGENTE IN MANUALE" con l'impiego di personale in condotta, comprese le attrezzature di protezione e sicurezza, collegamento radio all'esterno, stazionamento all'esterno di squadra di soccorso, pronto intervento e derattizzazione del luogo da svolgersi nei modi e nelle forme descritte nel CSA. Nel prezzo è compreso qualsiasi onere per attività del personale in superficie addetto all'apertura dei manufatti di accesso e la sorveglianza in superficie durante l'esecuzione dei servizi. (DA ESEGUIRE ENTRO LE 2 ORE) | ml | 15 |
| 7 | A6 | Ispezione televisiva in automatico per condotte non ancora messe in esercizio "COLLAUDO", per una lunghezza superiore a 250 metri, con l'impiego delle apparecchiature inserite nel mezzo attrezzato consistenti in un'apparecchiatura televisiva a colori da svolgersi nei modi e nelle forme descritte nel CSA. Nel prezzo è compreso qualsiasi onere per attività del personale in superficie addetto all'apertura dei manufatti di accesso e la sorveglianza in superficie durante l'esecuzione dei servizi. | ml | 5,8 |
| 8 | A7 | Ispezione televisiva in MANUALE con l'impiego di personale in condotte non ancora messe in esercizio "COLLAUDO", per una lunghezza superiore a 250 metri ((per i primi 250 ml si applica la voce A1.01) , comprese le attrezzature di protezione e sicurezza, collegamento radio all'esterno, stazionamento all'esterno di squadra di soccorso, pronto intervento e derattizzazione del luogo da svolgersi nei modi e nelle forme descritte nel CSA. Nel prezzo è compreso qualsiasi onere per attività del personale in superficie addetto all'apertura dei manufatti di accesso e la sorveglianza in superficie durante l'esecuzione dei servizi. | m | 8,65 |
| 9 | B1 | INDENNITA': Indennità per "FERMOMACCHINA" non imputabile alla Ditta comprensivo degli oneri per l'attrezzatura e per gli operatori. Durate di "fermo macchina" inferiore o pari a 1/2 ora non vengono compensate in quanto comprese nel prezzo per l'ispezione | ora | 55 |

ELENCO PREZZI LOTTO 1

| LOTTO 1 - SERVIZIO BIENNALE DI ISPEZIONI TELEVISIVE DELLE FOGNATURE :N.O. ANCONA E N.O. SENIGALLIA COMPUTO METRICO ESTIMATIVO | | | | | | |
|--|------------|---|---|---------|--------------------------|--------------------|
| Indicazione dei servizi e delle somministrazioni | Dimensioni | | | Q.tà | Sommario | |
| | A | B | H | | P.simili | Prezzo |
| <p>Ispezione televisiva "PROGRAMMATA IN AUTOMATICO" con l'impiego delle apparecchiature inserite nel mezzo attrezzato consistenti in un'apparecchiatura televisiva a colori da svolgersi nei modi e nelle forme descritte nel CSA. Nel prezzo è compreso qualsiasi onere per attività del personale in superficie addetto all'apertura dei manufatti di accesso e la sorveglianza in superficie durante l'esecuzione dei servizi. (DA ESEGUIRSI ENTRO LE 6 ORE)</p> <p>per tratti videispezionati di lunghezza fino a 250 ml</p> <p style="text-align: right;">SOMMANO ml</p> | 250,000 | | | 200,000 | 50.000,000 50.000,000 | 7,30 365.000,00 |
| <p>per tratti videispezionati di lunghezza eccedenti i 250 ml (per i primi 250 ml si applica la voce A1.01)</p> <p style="text-align: right;">SOMMANO ml</p> | 200,000 | | | 75,000 | 15.000,000 15.000,000 | 6,80 102.000,00 |
| <p>Ispezione televisiva "PROGRAMMATA IN AUTOMATICO" con l'impiego delle apparecchiature inserite nel mezzo attrezzato consistenti in un'apparecchiatura televisiva a colori da svolgersi nei modi e nelle forme descritte nel CSA. Nel prezzo è compreso qualsiasi onere per attività del personale in superficie addetto all'apertura dei manufatti di accesso e la sorveglianza in superficie durante l'esecuzione dei servizi. DA ESEGUIRSI NEI GIORNI FERIALE DALLE 20:00 ALLE 06:00 E NEI GIORNI FESTIVI</p> <p style="text-align: right;">SOMMANO ml</p> | 600,000 | | | | 600,000 600,000 | 9,50 5.700,00 |
| <p>Ispezione televisiva in "PROGRAMMATA IN MANUALE" con l'impiego di personale in condotta, comprese le attrezzature di protezione e sicurezza, collegamento radio all'esterno, stazionamento all'esterno di squadra di soccorso, pronto intervento e derattizzazione del luogo da svolgersi nei modi e nelle forme descritte nel foglio CSA. Nel prezzo è compreso qualsiasi onere per attività del personale in superficie addetto all'apertura dei manufatti di accesso e la sorveglianza in superficie durante l'esecuzione dei servizi. (DA ESEGUIRSI ENTRO LE 6 ORE)</p> <p style="text-align: right;">SOMMANO ml</p> | 400,000 | | | | 400,000 400,000 | 11,50 4.600,00 |
| <p>Ispezione televisiva "URGENTE IN AUTOMATICO" con l'impiego delle apparecchiature inserite nel mezzo attrezzato consistenti in un'apparecchiatura televisiva a colori da svolgersi nei modi e nelle forme descritte nel CSA. Nel prezzo è compreso qualsiasi onere per attività del personale in superficie addetto all'apertura dei manufatti di accesso e la sorveglianza in superficie durante l'esecuzione dei servizi. (DA ESEGUIRE ENTRO LE 2 ORE)</p> <p style="text-align: right;">SOMMANO ml</p> | 1.400,000 | | | | 1.400,000 1.400,000 | 9,45 13.230,00 |
| <p>Ispezione televisiva "URGENTE IN MANUALE" con l'impiego di personale in condotta, comprese le attrezzature di protezione e sicurezza, collegamento radio all'esterno, stazionamento all'esterno di squadra di soccorso, pronto intervento e derattizzazione del luogo da svolgersi nei modi e nelle forme descritte nel CSA. Nel prezzo è compreso qualsiasi onere per attività del personale in superficie addetto all'apertura dei manufatti di accesso e la sorveglianza in superficie durante l'esecuzione dei servizi. (DA ESEGUIRE ENTRO LE 2 ORE)</p> <p style="text-align: right;">SOMMANO ml</p> | 200,000 | | | | 200,000 200,000 | 15,00 3.000,00 |
| <p>Ispezione televisiva in automatico per condotte non ancora messe in esercizio "COLLAUDO", per una lunghezza superiore a 250 metri, con l'impiego delle apparecchiature inserite nel mezzo attrezzato consistenti in un'apparecchiatura televisiva a colori da svolgersi nei modi e nelle forme descritte nel CSA. Nel prezzo è</p> | | | | | | |

| LOTTO 1 - SERVIZIO BIENNALE DI ISPEZIONI TELEVISIVE DELLE FOGNATURE :N.O. ANCONA E N.O. SENIGALLIA | | | | | | | |
|---|------------|---|---|----------|------------------------|---------|-------------------|
| COMPUTO METRICO ESTIMATIVO | | | | | | | |
| Indicazione dei servizi e delle somministrazioni | Dimensioni | | | | Q.tà | Sommaro | |
| | A | B | H | P.simili | | Prezzo | Totale |
| compreso qualsiasi onere per attività del personale in superficie addetto all'apertura dei manufatti di accesso e la sorveglianza in superficie durante l'esecuzione dei servizi. | | | | | | | |
| 800 | | | | | | | |
| SOMMANO ml | 2.000,000 | | | | 2.000,000 2.000,000 | 5,80 | 11.600,00 |
| Ispezione televisiva in MANUALE con l'impiego di personale in condotte non ancora messe in esercizio "COLLAUDO", per una lunghezza superiore a 250 metri ((per i primi 250 ml si applica la voce A1.01) , comprese le attrezzature di protezione e sicurezza, collegamento radio all'esterno, stazionamento all'esterno di squadra di soccorso, pronto intervento e derattizzazione del luogo da svolgersi nei modi e nelle forme descritte nel CSA. Nel prezzo è compreso qualsiasi onere per attività del personale in superficie addetto all'apertura dei manufatti di accesso e la sorveglianza in superficie durante l'esecuzione dei servizi. | | | | | | | |
| SOMMANO m | 100,000 | | | | 100,000 100,000 | 8,65 | 865,00 |
| INDENNITA' | | | | | | | |
| Indennità per "FERMOMACCHINA" non imputabile alla Ditta comprensivo degli oneri per l'attrezzatura e per gli operatori. Durate di "fermo macchina" inferiore o pari a 1/2 ora non vengono compensate in quanto comprese nel prezzo per l'ispezione | | | | | | | |
| SOMMANO ora | 15,000 | | | | 15,000 15,000 | 55,00 | 825,00 |
| Importo servi | | | | | | | 506.820,00 |
| arrotondamento | | | | | | | 180,00 |
| TOTALE | | | | | | | 507.000,00 |

ELENCO PREZZI LOTTO 2

| LOTTO 1 - SERVIZIO BIENNALE DI ISPEZIONI TELEVISIVE DELLE FOGNATURE :N.O. ANCONA E N.O. SENIGALLIA COMPUTO METRICO ESTIMATIVO | | | | | | |
|--|------------|---|---|---------|--------------------------|--------------------|
| Indicazione dei servizi e delle somministrazioni | Dimensioni | | | Q.tà | Sommario | |
| | A | B | H | | P.simili | Prezzo |
| <p>Ispezione televisiva "PROGRAMMATA IN AUTOMATICO" con l'impiego delle apparecchiature inserite nel mezzo attrezzato consistenti in un'apparecchiatura televisiva a colori da svolgersi nei modi e nelle forme descritte nel CSA. Nel prezzo è compreso qualsiasi onere per attività del personale in superficie addetto all'apertura dei manufatti di accesso e la sorveglianza in superficie durante l'esecuzione dei servizi. (DA ESEGUIRSI ENTRO LE 6 ORE)</p> <p>per tratti videispezionati di lunghezza fino a 250 ml</p> <p style="text-align: right;">SOMMANO ml</p> | 250,000 | | | 200,000 | 50.000,000 50.000,000 | 7,30 365.000,00 |
| <p>per tratti videispezionati di lunghezza eccedenti i 250 ml (per i primi 250 ml si applica la voce A1.01)</p> <p style="text-align: right;">SOMMANO ml</p> | 200,000 | | | 75,000 | 15.000,000 15.000,000 | 6,80 102.000,00 |
| <p>Ispezione televisiva "PROGRAMMATA IN AUTOMATICO" con l'impiego delle apparecchiature inserite nel mezzo attrezzato consistenti in un'apparecchiatura televisiva a colori da svolgersi nei modi e nelle forme descritte nel CSA. Nel prezzo è compreso qualsiasi onere per attività del personale in superficie addetto all'apertura dei manufatti di accesso e la sorveglianza in superficie durante l'esecuzione dei servizi. DA ESEGUIRSI NEI GIORNI FERIALI DALLE 20:00 ALLE 06:00 E NEI GIORNI FESTIVI</p> <p style="text-align: right;">SOMMANO ml</p> | 600,000 | | | | 600,000 600,000 | 9,50 5.700,00 |
| <p>Ispezione televisiva in "PROGRAMMATA IN MANUALE" con l'impiego di personale in condotta, comprese le attrezzature di protezione e sicurezza, collegamento radio all'esterno, stazionamento all'esterno di squadra di soccorso, pronto intervento e derattizzazione del luogo da svolgersi nei modi e nelle forme descritte nel foglio CSA. Nel prezzo è compreso qualsiasi onere per attività del personale in superficie addetto all'apertura dei manufatti di accesso e la sorveglianza in superficie durante l'esecuzione dei servizi. (DA ESEGUIRSI ENTRO LE 6 ORE)</p> <p style="text-align: right;">SOMMANO ml</p> | 400,000 | | | | 400,000 400,000 | 11,50 4.600,00 |
| <p>Ispezione televisiva "URGENTE IN AUTOMATICO" con l'impiego delle apparecchiature inserite nel mezzo attrezzato consistenti in un'apparecchiatura televisiva a colori da svolgersi nei modi e nelle forme descritte nel CSA. Nel prezzo è compreso qualsiasi onere per attività del personale in superficie addetto all'apertura dei manufatti di accesso e la sorveglianza in superficie durante l'esecuzione dei servizi. (DA ESEGUIRE ENTRO LE 2 ORE)</p> <p style="text-align: right;">SOMMANO ml</p> | 1.400,000 | | | | 1.400,000 1.400,000 | 9,45 13.230,00 |
| <p>Ispezione televisiva "URGENTE IN MANUALE" con l'impiego di personale in condotta, comprese le attrezzature di protezione e sicurezza, collegamento radio all'esterno, stazionamento all'esterno di squadra di soccorso, pronto intervento e derattizzazione del luogo da svolgersi nei modi e nelle forme descritte nel CSA. Nel prezzo è compreso qualsiasi onere per attività del personale in superficie addetto all'apertura dei manufatti di accesso e la sorveglianza in superficie durante l'esecuzione dei servizi. (DA ESEGUIRE ENTRO LE 2 ORE)</p> <p style="text-align: right;">SOMMANO ml</p> | 200,000 | | | | 200,000 200,000 | 15,00 3.000,00 |
| <p>Ispezione televisiva in automatico per condotte non ancora messe in esercizio "COLLAUDO", per una lunghezza superiore a 250 metri, con l'impiego delle apparecchiature inserite nel mezzo attrezzato consistenti in un'apparecchiatura televisiva a colori da svolgersi nei modi e nelle forme descritte nel CSA. Nel prezzo è</p> | | | | | | |

| LOTTO 1 - SERVIZIO BIENNALE DI ISPEZIONI TELEVISIVE DELLE FOGNATURE :N.O. ANCONA E N.O. SENIGALLIA | | | | | | | |
|---|------------|---|---|----------|------------------------|---------|-------------------|
| COMPUTO METRICO ESTIMATIVO | | | | | | | |
| Indicazione dei servizi e delle somministrazioni | Dimensioni | | | | Q.tà | Sommaro | |
| | A | B | H | P.simili | | Prezzo | Totale |
| compreso qualsiasi onere per attività del personale in superficie addetto all'apertura dei manufatti di accesso e la sorveglianza in superficie durante l'esecuzione dei servizi. | | | | | | | |
| 800 | 2.000,000 | | | | 2.000,000 2.000,000 | 5,80 | 11.600,00 |
| SOMMANO ml | | | | | | | |
| Ispezione televisiva in MANUALE con l'impiego di personale in condotte non ancora messe in esercizio "COLLAUDO", per una lunghezza superiore a 250 metri ((per i primi 250 ml si applica la voce A1.01) , comprese le attrezzature di protezione e sicurezza, collegamento radio all'esterno, stazionamento all'esterno di squadra di soccorso, pronto intervento e derattizzazione del luogo da svolgersi nei modi e nelle forme descritte nel CSA. Nel prezzo è compreso qualsiasi onere per attività del personale in superficie addetto all'apertura dei manufatti di accesso e la sorveglianza in superficie durante l'esecuzione dei servizi. | 100,000 | | | | 100,000 100,000 | 8,65 | 865,00 |
| SOMMANO m | | | | | | | |
| INDENNITA' Indennità per "FERMOMACCHINA" non imputabile alla Ditta comprensivo degli oneri per l'attrezzatura e per gli operatori. Durate di "fermo macchina" inferiore o pari a 1/2 ora non vengono compensate in quanto comprese nel prezzo per l'ispezione | 15,000 | | | | 15,000 15,000 | 55,00 | 825,00 |
| SOMMANO ora | | | | | | | |
| Importo servi | | | | | | | 506.820,00 |
| arrotondamento | | | | | | | 180,00 |
| TOTALE | | | | | | | 507.000,00 |

| LOTTO 1 - SERVIZIO BIENNALE DI ISPEZIONI TELEVISIVE DELLE FOGNATURE :N.O. ANCONA E N.O. SENIGALLIA INCIDENZA DELLA MANODOPERA | | | | | | | | |
|--|--------|---|------|-----------|--------|------------|-------|------------|
| N. | Codice | Descrizione | U.M. | Q.tà | Prezzo | Manodopera | | |
| | | | | | | % | Costo | Totale |
| | A1 | <p>Ispezione televisiva "PROGRAMMATA IN AUTOMATICO" con l'impiego delle apparecchiature inserite nel mezzo attrezzato consistenti in un'apparecchiatura televisiva a colori da svolgersi nei modi e nelle forme descritte nel CSA. Nel prezzo è compreso qualsiasi onere per attività del personale in superficie addetto all'apertura dei manufatti di accesso e la sorveglianza in superficie durante l'esecuzione dei servizi.</p> <p>(DA ESEGUIRSI ENTRO LE 6 ORE)</p> | | | | | | |
| 1 | A1 | 1 per tratti videispezionati di lunghezza fino a 250 ml | ml | 50.000,00 | 7,3 | 30 | 2,19 | 109.500,00 |
| 2 | A1 | 2 per tratti videispezionati di lunghezza eccedenti i 250 ml (per i primi 250 ml si applica la voce A1.01) | ml | 15.000,00 | 6,8 | 30 | 2,04 | 30.600,00 |
| 3 | A2 | <p>Ispezione televisiva "PROGRAMMATA IN AUTOMATICO" con l'impiego delle apparecchiature inserite nel mezzo attrezzato consistenti in un'apparecchiatura televisiva a colori da svolgersi nei modi e nelle forme descritte nel CSA. Nel prezzo è compreso qualsiasi onere per attività del personale in superficie addetto all'apertura dei manufatti di accesso e la sorveglianza in superficie durante l'esecuzione dei servizi.</p> <p>DA ESEGUIRSI NEI GIORNI FERIALE DALLE 20:00 ALLE 06:00 E NEI GIORNI FESTIVI</p> | ml | 600,00 | 9,5 | 30 | 2,85 | 1.710,00 |
| 4 | A3 | <p>Ispezione televisiva in "PROGRAMMATA IN MANUALE" con l'impiego di personale in condotta, comprese le attrezzature di protezione e sicurezza, collegamento radio all'esterno, stazionamento all'esterno di squadra di soccorso, pronto intervento e derattizzazione del luogo da svolgersi nei modi e nelle forme descritte nel foglio CSA. Nel prezzo è compreso qualsiasi onere per attività del personale in superficie addetto all'apertura dei manufatti di accesso e la sorveglianza in superficie durante l'esecuzione dei servizi.</p> <p>(DA ESEGUIRSI ENTRO LE 6 ORE)</p> | ml | 400,00 | 11,5 | 60 | 6,9 | 2.760,00 |
| 5 | A4 | <p>Ispezione televisiva "URGENTE IN AUTOMATICO" con l'impiego delle apparecchiature inserite nel mezzo attrezzato consistenti in un'apparecchiatura televisiva a colori da svolgersi nei modi e nelle forme descritte nel CSA. Nel prezzo è compreso qualsiasi onere per attività del personale in superficie addetto all'apertura dei manufatti di accesso e la sorveglianza in superficie durante l'esecuzione dei servizi.</p> <p>(DA ESEGUIRE ENTRO LE 2 ORE)</p> | ml | 1.400,00 | 9,45 | 30 | 2,84 | 3.976,00 |
| 6 | A5 | <p>Ispezione televisiva "URGENTE IN MANUALE" con l'impiego di personale in condotta, comprese le attrezzature di protezione e sicurezza, collegamento radio all'esterno, stazionamento all'esterno di squadra di soccorso, pronto intervento e derattizzazione del luogo da svolgersi nei modi e nelle forme descritte nel CSA. Nel prezzo è compreso qualsiasi onere per attività del personale in superficie addetto all'apertura dei manufatti di accesso e la sorveglianza in superficie durante l'esecuzione dei servizi.</p> <p>(DA ESEGUIRE ENTRO LE 2 ORE)</p> | ml | 200,00 | 15 | 60 | 9 | 1.800,00 |

| | | | | | | | | |
|---------------------------|----|---|-----|----------|------|-----|------|-------------------|
| 7 | A6 | Ispezione televisiva in automatico per condotte non ancora messe in esercizio "COLLAUDO", per una lunghezza superiore a 250 metri, con l'impiego delle apparecchiature inserite nel mezzo attrezzato consistenti in un'apparecchiatura televisiva a colori da svolgersi nei modi e nelle forme descritte nel CSA. Nel prezzo è compreso qualsiasi onere per attività del personale in superficie addetto all'apertura dei manufatti di accesso e la sorveglianza in superficie durante l'esecuzione dei servizi. | ml | 2.000,00 | 5,8 | 30 | 1,74 | 3.480,00 |
| 8 | A7 | Ispezione televisiva in MANUALE con l'impiego di personale in condotte non ancora messe in esercizio "COLLAUDO", per una lunghezza superiore a 250 metri ((per i primi 250 ml si applica la voce A1.01) , comprese le attrezzature di protezione e sicurezza, collegamento radio all'esterno, stazionamento all'esterno di squadra di soccorso, pronto intervento e derattizzazione del luogo da svolgersi nei modi e nelle forme descritte nel CSA. Nel prezzo è compreso qualsiasi onere per attività del personale in superficie addetto all'apertura dei manufatti di accesso e la sorveglianza in superficie durante l'esecuzione dei servizi. INDENNITA' | m | 100 | 8,65 | 60 | 5,19 | 519 |
| 9 | B1 | Indennità per "FERMOMACCHINA" non imputabile alla Ditta comprensivo degli oneri per l'attrezzatura e per gli operatori. Durate di "fermo macchina" inferiore o pari a 1/2 ora non vengono compensate in quanto comprese nel prezzo per l'ispezione | ora | 15 | 55 | 100 | 55 | 825 |
| Importo manodopera | | | | | | | | 155.170,00 |

| LOTTO 2 - SERVIZIO BIENNALE DI ISPEZIONI TELEVISIVE DELLE FOGNATURE :N.O. JESI E N.O. FABRIANO | | | | | | |
|--|------------|---|---|---------|--------------------------|--------------------|
| COMPUTO METRICO ESTIMATIVO | | | | | | |
| Indicazione dei lavori e delle somministrazioni | Dimensioni | | | Q.tà | Sommario | |
| | A | B | H | | P.simili | Prezzo |
| <p>Ispezione televisiva "PROGRAMMATA IN AUTOMATICO" con l'impiego delle apparecchiature inserite nel mezzo attrezzato consistenti in un'apparecchiatura televisiva a colori da svolgersi nei modi e nelle forme descritte nel CSA. Nel prezzo è compreso qualsiasi onere per attività del personale in superficie addetto all'apertura dei manufatti di accesso e la sorveglianza in superficie durante l'esecuzione dei servizi. (DA ESEGUIRSI ENTRO LE 6 ORE)</p> <p>per tratti videispezionati di lunghezza fino a 250 ml</p> <p style="text-align: right;">SOMMANO ml</p> | 250,000 | | | 140,000 | 35.000,000 35.000,000 | 7,30 255.500,00 |
| <p>per tratti videispezionati di lunghezza eccedenti i 250 ml (per i primi 250 ml si applica la voce A1.01)</p> <p style="text-align: right;">SOMMANO ml</p> | 200,000 | | | 50,000 | 10.000,000 10.000,000 | 6,80 68.000,00 |
| <p>Ispezione televisiva "PROGRAMMATA IN AUTOMATICO" con l'impiego delle apparecchiature inserite nel mezzo attrezzato consistenti in un'apparecchiatura televisiva a colori da svolgersi nei modi e nelle forme descritte nel CSA. Nel prezzo è compreso qualsiasi onere per attività del personale in superficie addetto all'apertura dei manufatti di accesso e la sorveglianza in superficie durante l'esecuzione dei servizi. DA ESEGUIRSI NEI GIORNI FERIALI DALLE 20:00 ALLE 06:00 E NEI GIORNI FESTIVI</p> <p style="text-align: right;">SOMMANO ml</p> | 500,000 | | | | 500,000 500,000 | 9,50 4.750,00 |
| <p>Ispezione televisiva in "PROGRAMMATA IN MANUALE" con l'impiego di personale in condotta, comprese le attrezzature di protezione e sicurezza, collegamento radio all'esterno, stazionamento all'esterno di squadra di soccorso, pronto intervento e derattizzazione del luogo da svolgersi nei modi e nelle forme descritte nel foglio CSA. Nel prezzo è compreso qualsiasi onere per attività del personale in superficie addetto all'apertura dei manufatti di accesso e la sorveglianza in superficie durante l'esecuzione dei servizi. (DA ESEGUIRSI ENTRO LE 6 ORE)</p> <p style="text-align: right;">SOMMANO ml</p> | 300,000 | | | | 300,000 300,000 | 11,50 3.450,00 |
| <p>Ispezione televisiva "URGENTE IN AUTOMATICO" con l'impiego delle apparecchiature inserite nel mezzo attrezzato consistenti in un'apparecchiatura televisiva a colori da svolgersi nei modi e nelle forme descritte nel CSA. Nel prezzo è compreso qualsiasi onere per attività del personale in superficie addetto all'apertura dei manufatti di accesso e la sorveglianza in superficie durante l'esecuzione dei servizi. (DA ESEGUIRE ENTRO LE 2 ORE)</p> <p style="text-align: right;">SOMMANO ml</p> | 1.000,000 | | | | 1.000,000 1.000,000 | 9,45 9.450,00 |
| <p>Ispezione televisiva "URGENTE IN MANUALE" con l'impiego di personale in condotta, comprese le attrezzature di protezione e sicurezza, collegamento radio all'esterno, stazionamento all'esterno di squadra di soccorso, pronto intervento e derattizzazione del luogo da svolgersi nei modi e nelle forme descritte nel CSA. Nel prezzo è compreso qualsiasi onere per attività del personale in superficie addetto all'apertura dei manufatti di accesso e la sorveglianza in superficie durante l'esecuzione dei servizi. (DA ESEGUIRE ENTRO LE 2 ORE)</p> <p style="text-align: right;">SOMMANO ml</p> | 200,000 | | | | 200,000 200,000 | 15,00 3.000,00 |
| <p>Ispezione televisiva in automatico per condotte non ancora messe in esercizio "COLLAUDO", per una lunghezza superiore a 250 metri, con l'impiego delle apparecchiature inserite nel mezzo attrezzato consistenti in un'apparecchiatura televisiva a colori da svolgersi nei modi e nelle forme descritte nel CSA. Nel prezzo è</p> | | | | | | |

| LOTTO 2 - SERVIZIO BIENNALE DI ISPEZIONI TELEVISIVE DELLE FOGNATURE :N.O. JESI E N.O. FABRIANO | | | | | | | |
|---|------------|---|---|----------|------------------------|---------|-------------------|
| COMPUTO METRICO ESTIMATIVO | | | | | | | |
| Indicazione dei lavori e delle somministrazioni | Dimensioni | | | | Q.tà | Sommaro | |
| | A | B | H | P.simili | | Prezzo | Totale |
| compreso qualsiasi onere per attività del personale in superficie addetto all'apertura dei manufatti di accesso e la sorveglianza in superficie durante l'esecuzione dei servizi. | | | | | | | |
| 800 | | | | | | | |
| SOMMANO ml | 1.500,000 | | | | 1.500,000 1.500,000 | 5,80 | 8.700,00 |
| Ispezione televisiva in MANUALE con l'impiego di personale in condotte non ancora messe in esercizio "COLLAUDO", per una lunghezza superiore a 250 metri ((per i primi 250 ml si applica la voce A1.01) , comprese le attrezzature di protezione e sicurezza, collegamento radio all'esterno, stazionamento all'esterno di squadra di soccorso, pronto intervento e derattizzazione del luogo da svolgersi nei modi e nelle forme descritte nel CSA. Nel prezzo è compreso qualsiasi onere per attività del personale in superficie addetto all'apertura dei manufatti di accesso e la sorveglianza in superficie durante l'esecuzione dei servizi. | | | | | | | |
| SOMMANO m | 100,000 | | | | 100,000 100,000 | 8,65 | 865,00 |
| INDENNITA' | | | | | | | |
| Indennità per "FERMOMACCHINA" non imputabile alla Ditta comprensivo degli oneri per l'attrezzatura e per gli operatori. Durate di "fermo macchina" inferiore o pari a 1/2 ora non vengono compensate in quanto comprese nel prezzo per l'ispezione | | | | | | | |
| SOMMANO ora | 15,000 | | | | 15,000 15,000 | 55,00 | 825,00 |
| Importo servi | | | | | | | 354.540,00 |
| arrotondamento | | | | | | | 460,00 |
| TOTALE | | | | | | | 355.000,00 |

| LOTTO 2 - SERVIZIO BIENNALE DI ISPEZIONI TELEVISIVE DELLE FOGNATURE :N.O. JESI E N.O. FABRIANO | | | | | | | | |
|--|--------|--|------|-----------|--------|------------|-------|-----------|
| INCIDENZA DELLA MANODOPERA | | | | | | | | |
| N. | Codice | Descrizione | U.M. | Q.tà | Prezzo | Manodopera | | |
| | | | | | | % | Costo | Totale |
| | A1 | Ispezione televisiva "PROGRAMMATA IN AUTOMATICO" con l'impiego delle apparecchiature inserite nel mezzo attrezzato consistenti in un'apparecchiatura televisiva a colori da svolgersi nei modi e nelle forme descritte nel CSA. Nel prezzo è compreso qualsiasi onere per attività del personale in superficie addetto all'apertura dei manufatti di accesso e la sorveglianza in superficie durante l'esecuzione dei servizi. (DA ESEGUIRSI ENTRO LE 6 ORE) | | | | | | |
| 1 | A1 | 1 per tratti videispezionati di lunghezza fino a 250 ml | ml | 35.000,00 | 7,3 | 30 | 2,19 | 76.650,00 |
| 2 | A1 | 2 per tratti videispezionati di lunghezza eccedenti i 250 ml (per i primi 250 ml si applica la voce A1.01) | ml | 10.000,00 | 6,8 | 30 | 2,04 | 20.400,00 |
| 3 | A2 | Ispezione televisiva "PROGRAMMATA IN AUTOMATICO" con l'impiego delle apparecchiature inserite nel mezzo attrezzato consistenti in un'apparecchiatura televisiva a colori da svolgersi nei modi e nelle forme descritte nel CSA. Nel prezzo è compreso qualsiasi onere per attività del personale in superficie addetto all'apertura dei manufatti di accesso e la sorveglianza in superficie durante l'esecuzione dei servizi. DA ESEGUIRSI NEI GIORNI FERIALI DALLE 20:00 ALLE 06:00 E NEI GIORNI FESTIVI | ml | 500,00 | 9,5 | 30 | 2,85 | 1.425,00 |
| 4 | A3 | Ispezione televisiva in "PROGRAMMATA IN MANUALE" con l'impiego di personale in condotta, comprese le attrezzature di protezione e sicurezza, collegamento radio all'esterno, stazionamento all'esterno di squadra di soccorso, pronto intervento e derattizzazione del luogo da svolgersi nei modi e nelle forme descritte nel foglio CSA. Nel prezzo è compreso qualsiasi onere per attività del personale in superficie addetto all'apertura dei manufatti di accesso e la sorveglianza in superficie durante l'esecuzione dei servizi. (DA ESEGUIRSI ENTRO LE 6 ORE) | ml | 300,00 | 11,5 | 60 | 6,9 | 2.070,00 |
| 5 | A4 | Ispezione televisiva "URGENTE IN AUTOMATICO" con l'impiego delle apparecchiature inserite nel mezzo attrezzato consistenti in un'apparecchiatura televisiva a colori da svolgersi nei modi e nelle forme descritte nel CSA. Nel prezzo è compreso qualsiasi onere per attività del personale in superficie addetto all'apertura dei manufatti di accesso e la sorveglianza in superficie durante l'esecuzione dei servizi. (DA ESEGUIRE ENTRO LE 2 ORE) | ml | 1.000,00 | 9,45 | 30 | 2,84 | 2.840,00 |
| 6 | A5 | Ispezione televisiva "URGENTE IN MANUALE" con l'impiego di personale in condotta, comprese le attrezzature di protezione e sicurezza, collegamento radio all'esterno, stazionamento all'esterno di squadra di soccorso, pronto intervento e derattizzazione del luogo da svolgersi nei modi e nelle forme descritte nel CSA. Nel prezzo è compreso qualsiasi onere per attività del personale in superficie addetto all'apertura dei manufatti di accesso e la sorveglianza in superficie durante l'esecuzione dei servizi. (DA ESEGUIRE ENTRO LE 2 ORE) | ml | 200,00 | 15 | 60 | 9 | 1.800,00 |

| | | | | | | | | |
|---------------------------|----|---|-----|----------|------|-----|------|-------------------|
| 7 | A6 | Ispezione televisiva in automatico per condotte non ancora messe in esercizio "COLLAUDO", per una lunghezza superiore a 250 metri, con l'impiego delle apparecchiature inserite nel mezzo attrezzato consistenti in un'apparecchiatura televisiva a colori da svolgersi nei modi e nelle forme descritte nel CSA. Nel prezzo è compreso qualsiasi onere per attività del personale in superficie addetto all'apertura dei manufatti di accesso e la sorveglianza in superficie durante l'esecuzione dei servizi. | ml | 1.500,00 | 5,8 | 30 | 1,74 | 2.610,00 |
| 8 | A7 | Ispezione televisiva in MANUALE con l'impiego di personale in condotte non ancora messe in esercizio "COLLAUDO", per una lunghezza superiore a 250 metri ((per i primi 250 ml si applica la voce A1.01) , comprese le attrezzature di protezione e sicurezza, collegamento radio all'esterno, stazionamento all'esterno di squadra di soccorso, pronto intervento e derattizzazione del luogo da svolgersi nei modi e nelle forme descritte nel CSA. Nel prezzo è compreso qualsiasi onere per attività del personale in superficie addetto all'apertura dei manufatti di accesso e la sorveglianza in superficie durante l'esecuzione dei servizi. INDENNITA' | m | 100 | 8,65 | 60 | 5,19 | 519 |
| 9 | B1 | Indennità per "FERMOMACCHINA" non imputabile alla Ditta comprensivo degli oneri per l'attrezzatura e per gli operatori. Durate di "fermo macchina" inferiore o pari a 1/2 ora non vengono compensate in quanto comprese nel prezzo per l'ispezione | ora | 15 | 55 | 100 | 55 | 825 |
| Importo manodopera | | | | | | | | 109.139,00 |